



Kühlung
Flaschen-Kühlschrank, 360 l

Artikel-Nr. 625010
(FKS3600)

Explosionszeichnung / Ersatzteile

Ersatzteildokumentation - LIPARTS

Dokumentations-Stand: **05032008**

Modellbezeichnung: **FKS 3600-20G**

Ausführung: **001**

Fremdbez.:

Modellreihe: **FLASCHEN-KUEHLSCHRANK-STANDMODELL**

Servicenr.: **998252307**

Herstellungszeitraum: **05052008 - 31012099**

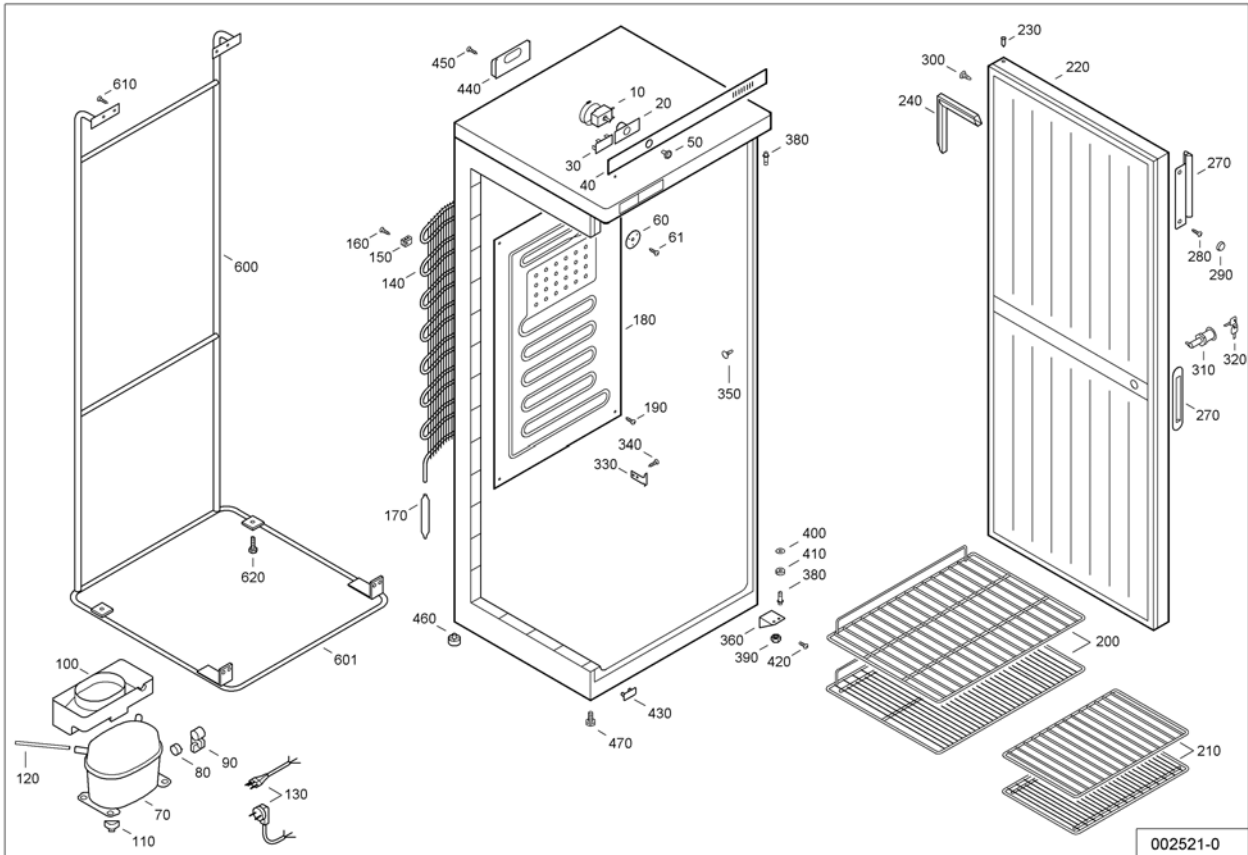

002521-0

Pos	Sachnr.	Anzahl	Beschreibung	Preis
10	6151995	1	THERMOSTAT RANCO K50-P 6073-1	29.90
20	7422857	1	THERMOSTATBLENDE	1.30
30	7422577	1	BLINDABDECKUNG THERMOSTATBLENDE WTS,UKS,	1.30
40	7731983	1	BEDIENTEILFOLIE FKS 18.,26.,36.,UKS 26.,	7.60
50	7422505	1	REGELKNOPF WEISS GT	1.70
60	7402969	1	TEMPERATURFUEHLERHALTER UKS,WTS	0.38
61	4098059	1	LINSENKOPF-SCHR. B3,5X9,5 A2 M.KREUZSCHL	0.18
70	6119717	1	VERDICHTER EMBRACO EMT 30 CDP 220-230/50	164.00
80	6941014	1	MOTORSCHUTZSCHALTER T 0224/07	23.90
90	6940650	1	ANLASSVORRICHTUNG PTC F.BP	23.90
100	7424740	1	VERDUNSTUNGSSCHALE GROSS F.EM KOMPR.	4.20
110	7402888	4	KOMPRESSOR-CLIP	0.60
120	7700001	1	FUELLSTUTZEN 6X130	1.30
130	6009909	1	ZULEITUNG EUROPA 3 X 0,75 X 2100	9.50
140	5941904	1	VERFLUESS. 610/537	23.90
150	7402981	4	BEFESTIGUNGSClips F.RUECKWANDVERFLUESSI.	0.60
160	4082709	4	LINSENBLECH -SCHR.B 3,9X22 D7981 ST.	0.28
170	5942034	1	TROCKNER 6,5 G XH 7 O.ANSCHL.R.	11.50
180	5940058	1	AL-VERDAMPFER FKS3610 RUECKWAND 1-PLATT.	88.00
190	4082807	4	LINSENBLECHSCHRAUBE B3,9X16	0.28
200	7112064	5	DRAHT - ROST FKS18.-36../UKS/WKS	16.50
210	7112053	1	DRAHT - ROST FKS1810-3610 BODENROST	16.50
220	9012785	1	TUER GESCH HARD WEISS FKS 3600-10 E/	121.00
230	7422079	2	SCHARNIERBUECHSE KDS 2012-24	0.38
240	7108399	1	MAGNETTUERDICHTUNG WECHSELB WEISS FKS/	19.50
270	7042411	1	GRIFF WEISS M.BLENDE KS/KSD	11.50
280	4098904	2	SCHRAUBE N.Z. B 3,9 X 13	0.18
290	7412220	2	ABDECK-KAPPE F.SONDERSCHRAUBE WEISS	0.18
300	7402605	2	SCHUTZSTOPFEN F.GRIFFLOECHER	0.18
310	7042356	1	SCHLOSS VOLLST. FKS M.SCHLUESSEL 1001	11.50
320	7042196	2	SCHLUESSEL NR.1001	1.70
330	7042827	1	SCHLIESSWINKEL F.SCHLOSS FKS/UKS/WTS/WKS	1.70
340	4082785	2	LINSENBLECH-SCHR.B 3,9X13 A2	0.18
350	7402788	2	STOPFEN F.BoHR.VERSCHLUSS-STUECK U.LAGER	0.18
360	9450057	1	LAGERBOCK VO FKS/GS	7.60
380	7113077	2	SCHARN. -BOLZEN OB./UNT.	0.38
390	4101000	1	MUTTER AM 6 DIN 439-04 VERZ.	0.18
400	7744009	2	SCHEIBE F.TUERSCHARNIER 10X6,2X1,0	0.18
410	7412871	1	SCHEIBE F.TUERSCHARNIER 10X6,2X4	0.22
420	4084005	2	LINSENSCHRAUBE 6X15 ST.VERZ.	0.38
430	7422559	1	ABDECKPLATTE F. GEWINDELOECHER WEISS	0.22
440	7412321	1	GEHAEUSE F.KABELHALTERUNG WEISS	1.30
450	4098029	2	PT -SCHRAUBE 4X19 A2E	0.38
460	7402121	2	GEHAEUSEFUSS	1.70
470	7042301	2	STELLFUSS GS/KGS/KGF/FKS	2.70
9899	-----	0		
9910	7080071	1	BEDIENUNGSANWEISUNG	0.00
9920	9878005	1	VERPACKUNG KOMPLETT FKS/UKS 3600 (KD)	29.90
9930	8041501	1	KARTON FKS,UKS 36, WKS,WTS 32	19.50