

FRY TOP NI-CR MOD. 220-B

MANUALE ISTRUZIONI
FRY TOP NICHEL-CROMATO
MOD. 220-B

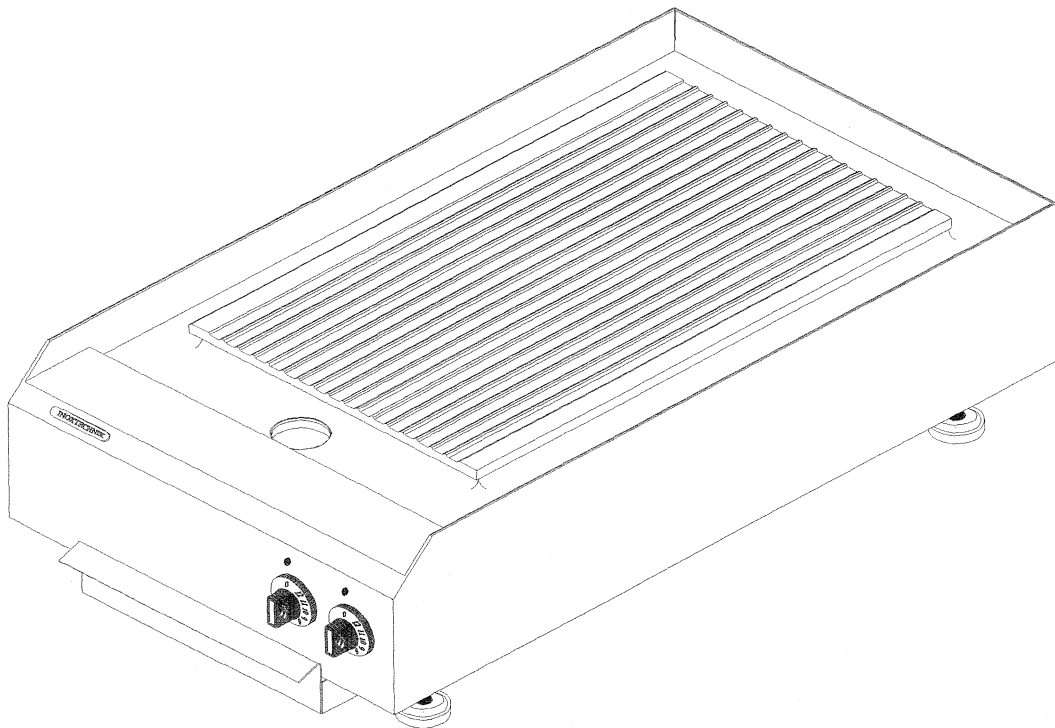

Riservato all' installatore

A) Installazione

- 1.a) E' necessario leggere con molta attenzione le avvertenze contenute nel presente libretto: vengono fornite importanti indicazioni per la sicurezza di installazione. Il libretto va conservato per eventuali ulteriori installazioni. Dopo aver tolto l'imballo, assicurarsi che l'apparecchio sia integro.

- 2.a) Tutto ciò che compone l'imballo (sacchetti di plastica, polistirolo espanso, regge metalliche o di plastica ecc.) non deve essere lasciato alla portata di bambini in quanto potenzialmente fonte di pericolo. Il costruttore non può essere considerato responsabile per danni derivanti da usi impropri, erronei ed irragionevoli.

- 3.a) L'apparecchiatura deve essere installata in un ambiente aerato. Essa può essere posizionata a contatto con pareti purchè queste abbiano una buona resistenza al calore; in caso contrario prendere adeguate precauzioni (es. interporre materiale isolante oppure tenere l'apparecchio distanziato di almeno 11 cm). Comunque devono essere rispettate scrupolosamente le disposizioni antincendio.

Questo apparecchio è inoltre conforme alle norme contro le interferenze radiotelevisive della Direttiva Comunitaria Europea 89/336/CEE, e alle norme della direttiva 73/23/CEE.

B) Collegamento elettrico

- 1.b) L'apparecchiatura è predisposta per il funzionamento con corrente alternata, alla tensione riportata sulla targhetta in prossimità della morsetteria. Sia che il collegamento venga fatto tramite prese di corrente a spina che con collegamento diretto alla rete è necessario prevedere a monte un interruttore onnipolare con apertura minima tra i contatti di 3 mm. Se l'apparecchio viene collegato alla rete mediante spina, quest'ultima deve essere conforme alle norme IEC 83 che prevedono spine diverse a seconda del paese di utenza e della potenza installata.

Il cavo di alimentazione deve essere del tipo resistente al calore (T80° C min.) in neoprene (HO7RN-F), con sezione minima di almeno **5 x 1,5 mmq.**

Il conduttore di terra (giallo - verde) deve essere, obbligatoriamente, più lungo di circa 10 mm rispetto ai conduttori di linea. L'installatore deve eseguire il collegamento in accordo alle norme vigenti.

2.b) Prima di effettuare l'allacciamento assicurarsi che :

- I - la valvola limitatrice e l'impianto possano sopportare il carico elettrico dell'apparecchiatura, riportato sulla targhetta dati tecnici, in prossimità della morsettiera ;
- II - l'impianto di alimentazione sia munito di efficace presa di terra e di interruttore automatico differenziale secondo le norme e le disposizioni vigenti ;

L'isolamento termico dell'apparecchio ed i residui grassi delle lavorazioni possono, alla prima accensione, produrre fumo. Consigliamo pertanto, al primo utilizzo, di accendere a vuoto l'apparecchio alla massima potenza e lasciarlo scaldare per circa 10 - 15 minuti. Decliniamo ogni responsabilità nel caso in cui le Norme antinfortunistiche non venissero rispettate.

Riservato all'utilizzatore

C) Modalità d'uso e manutenzione periodica

- 1.c) Prima di effettuare qualsiasi operazione è necessario disinserire l'apparecchiatura dalla rete. Non è richiesta alcuna particolare manutenzione ; occorre soltanto accertarsi dello stato dei conduttori, dei comandi e della piastra ni-cr. Ogni manutenzione o sostituzione deve essere eseguita da personale qualificato.

ATTENZIONE : l'apparecchio non può e non deve essere pulito con getto d'acqua.

- 2.c) Non toccare l'apparecchio con mani o piedi bagnati, umidi o nudi. Non servirsi del fry top nichel cromato come piano d'appoggio per oggetti o come pianale di lavoro. Non utilizzare mai per cucinare contenitori di plastica o alluminio in foglio (Alfool). Prima di mettere in funzione il fry top, controllare che sulla piastra nichel cromata non vi siano residui di grasso, acqua o liquidi.

Quando il "fry top" è in funzione, la superficie di cottura è a temperatura alta per questo motivo è necessario tenere lontano i bambini.

Se si effettuano cotture con grassi e olii, è necessario tenerle sempre sotto sorveglianza, in quanto olio e grasso surriscaldati possono incendiarsi. Non far toccare a cavi elettrici (esempio: di piccoli elettrodomestici) parti calde dell'apparecchio .

Non lasciare le cotture in corso senza sorveglianza per lunghi periodi.
Non usare stracci in tessuto sintetico o comunque panni e materiali che potrebbero incendiarsi.

L' accensione, la regolazione e lo spegnimento della piastra di cottura si effettuano mediante la manopola che riporta dei valori numerici. In effetti, a ciascun valore della manopola, corrisponde una temperatura differente della zona di cottura. Ad alti valori corrispondono temperature più elevate.

3.c) Pulizia e cura del fry top nichel cromato

- I - Quando il fry top è in funzione, la temperatura della superficie di cottura è elevata. Per questo motivo non si deve mai effettuare pulizie con sostanze infiammabili, neppure in vicinanza dell' apparecchio.
- II - Non effettuare pulizie del fry top a caldo con panni o strofinacci in tessuto sintetico, o comunque con materiali che potrebbero incendiarsi.
- III - Il fry top nichel cromato, prima di essere utilizzato per la prima volta, va pulito a fondo; e così dopo ogni cottura.
- IV - Asportare accuratamente eventuali residui di detersivo con uno strofinaccio umido (anche se le istruzioni d'uso dei detersivi suggeriscono il contrario), poiché potrebbero verificarsi reazioni aggressive al momento di riscaldare nuovamente ed anche perché i detersivi in genere non sono compatibili con gli alimenti. Strofinare infine a secco.
- V - Anche in presenza di sporco ostinato si pulisce rapidamente e facilmente osservando le seguenti istruzioni :
 - a) Asportare eventuali impurità possibilmente dopo ogni cottura utilizzando spazzole di acciaio inox .
 - b) Non utilizzare detersivi abrasivi .
 - c) Non fare appiccicare impurità dovute a ripetute cotture.
 - d) Incrostazioni, spruzzi di grasso e cibi arrostiti si dovranno togliere con un raschietto metallico o con spazzole metalliche possibilmente in acciaio inox. Pulire infine con normale detersivo liquido per lavaggio di stoviglie.

4.c) Utensili in plastica / Lamina in alluminio.

Non avvicinare gli utensili in plastica (cucchiai, ciotole, recipienti, ecc.) alla zona di cottura, perchè potrebbero fondersi. Se nonostante le precauzioni prese si dovessero verificare fusioni, raschiare immediatamente a caldo i residui dall' area di cottura. Non impiegare fogli di alluminio per la cottura diretta. Spatole metalliche per la pulizia, possibilmente in acciaio inox, sono disponibili nei negozi di articoli per il tempo libero, per l'edilizia e per imbianchini. Per proteggere a fondo il fry top nichel cromato, suggeriamo di usare prodotti compatibili con gli alimenti ad esempio detersivi liquidi per stoviglie. Ricordarsi di eliminare sempre e accuratamente gli eventuali residui di detersivo.

Non usare mai: detersivi per pentole o abrasivi in polvere.

Detersivi chimici per cucine, candeggianti, prodotti smacchianti ed antiruggine potrebbero reagire in maniera aggressiva, sciupando la piastra in ni-cr.

I - Non graffiare la superficie del Fry top con gioielli (anello con diamanti).

II - Non usare spugne o strofinacci di lavaggio destinati ad impieghi diversi. Essi possono infatti lasciare sul piano nichel cromato un velo di liquido o d'acqua non adatto agli alimenti.

Specifiche tecniche

DIMENSIONE TOTALI	700 x 400 x 210,5
DIMENSIONI UTILI	500 x 300
POTENZA	4800 W
TENSIONE	400 V 3N A.C.
ASSORBIMENTO MASSIMO	7 A
FREQUENZA	50 Hz
TEMPERATURA DI ESERCIZIO	MAX 300° C
CAVO ALIMENTAZIONE SEZIONE MINIMA	5 x 1,5 mmq (NEOPRENE HO7RN-F)

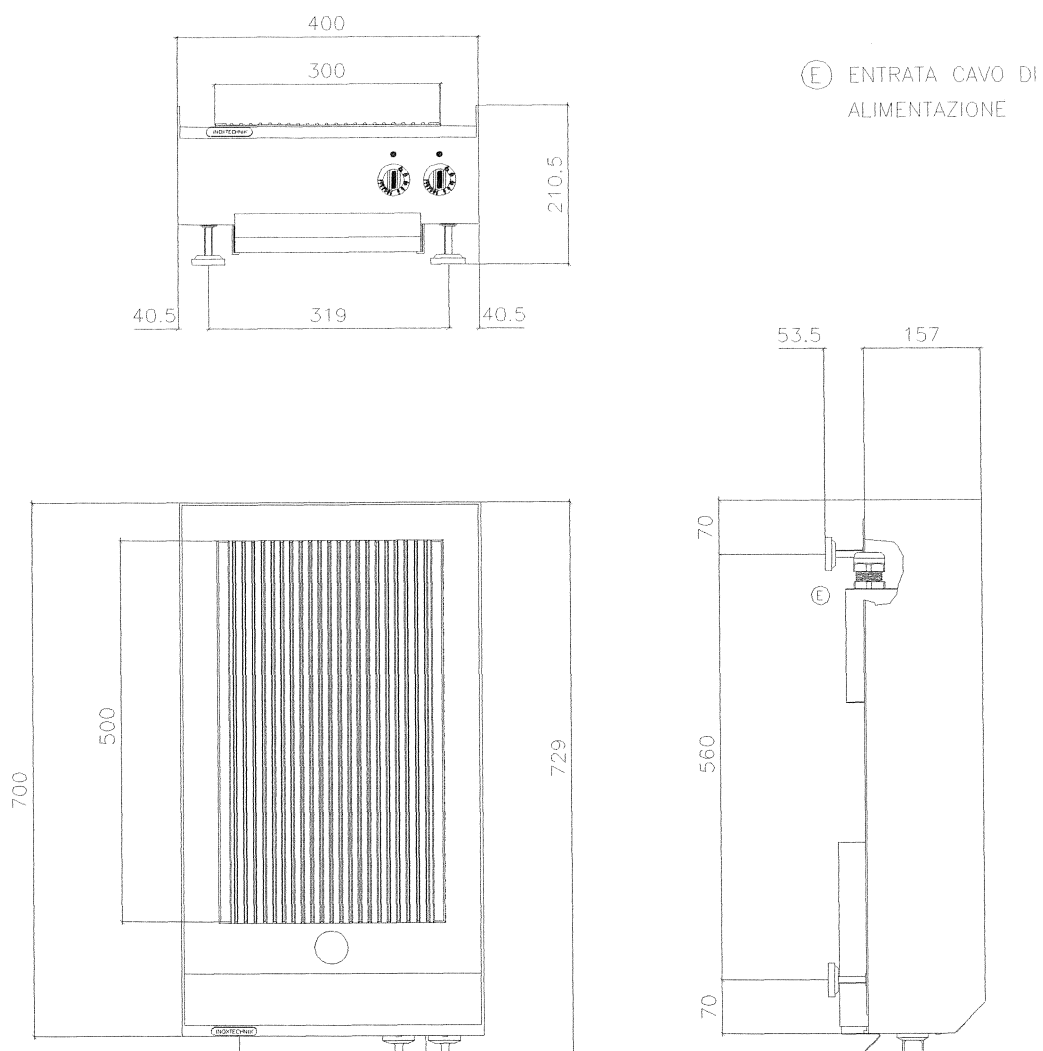

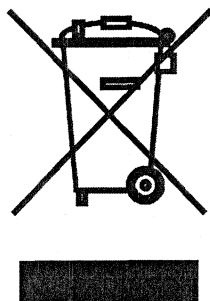

EG. INFORMATION FOR CORRECT DISPOSAL OF THE PRODUCT IN ACCORDANCE WITH THE EUROPEAN DIRECTIVE 2002/96/EC.

At the end of its working life this equipment must not be disposed of as an household waste. It must be taken to special local collection centres or to the manufacturer. It is the responsibility of the holder give the equipment at the point of collection.

Disposing of an electrical and electronic equipment separately avoids possible negative effects on the environment and human health deriving from an inappropriate disposal and enables its components to be recovered and recycled to obtain significant savings in energy and resources.

In order to underline the duty to dispose of this equipment separately, the product is marked with a crossed-out dustbin.

I. INFORMAZIONE PER IL CORRETTO SMALTIMENTO DEL PRODOTTO AI SENSI DELLA DIRETTIVA EUROPEA 2002/96/CE

Alla fine della sua vita utile questo apparecchio non deve essere smaltito insieme ai rifiuti domestici. Deve essere consegnato presso gli appositi centri di raccolta differenziata oppure presso il costruttore.

È responsabilità del detentore conferire l'apparecchiatura nei punti di raccolta.

Smaltire separatamente un apparecchio elettrico ed elettronico consente di evitare possibili effetti negativi sull'ambiente e sulla salute umana derivanti da uno smaltimento inadeguato e permette di recuperare e riciclare i materiali di cui è composto, con importanti risparmi di energia e risorse.

Per sottolineare l'obbligo di smaltire separatamente queste apparecchiature, sul prodotto è riportato il simbolo del cassonetto barrato.

Lo smaltimento abusivo del prodotto da parte dell'utente comporta l'applicazione delle sanzioni amministrative di cui al D. Lgs. n. 22/1997 (articolo 50 e successivi)

D. HINWEIS FÜR DIE KORREKTE ENTSORGUNG DES PRODUKTS IN ÜBEREINSTIMMUNG MIT DER EUROPÄISCHEN RICHTLINE 2002/96/EG

Am Ende seiner Nutzzeit darf dieses Gerät nicht zusammen mit Hausmüll beseitigt werden. Es darf den örtlichen Mülltrennungsstellen oder dem Hersteller gegeben werden.

Die getrennte Entsorgung eines elektrischen und elektronischen Gerätes vermeidet mögliche negative Auswirkungen auf die Umwelt und die menschliche Gesundheit, die durch eine nicht vorschriftsmäßige Entsorgung bedingt ist. Zudem ermöglicht wird die Wiederverwertung der Materialien, aus denen sich das Gerät zusammensetzt, was wiederum eine bedeutende Einsparung an Energie und Ressourcen mit sich bringt.

Zur Erinnerung an die Verpflichtung, die diese Geräte getrennt zu beseitigen, ist das Produkt mit einer durchgestrichen Mülltonne gekennzeichnet.

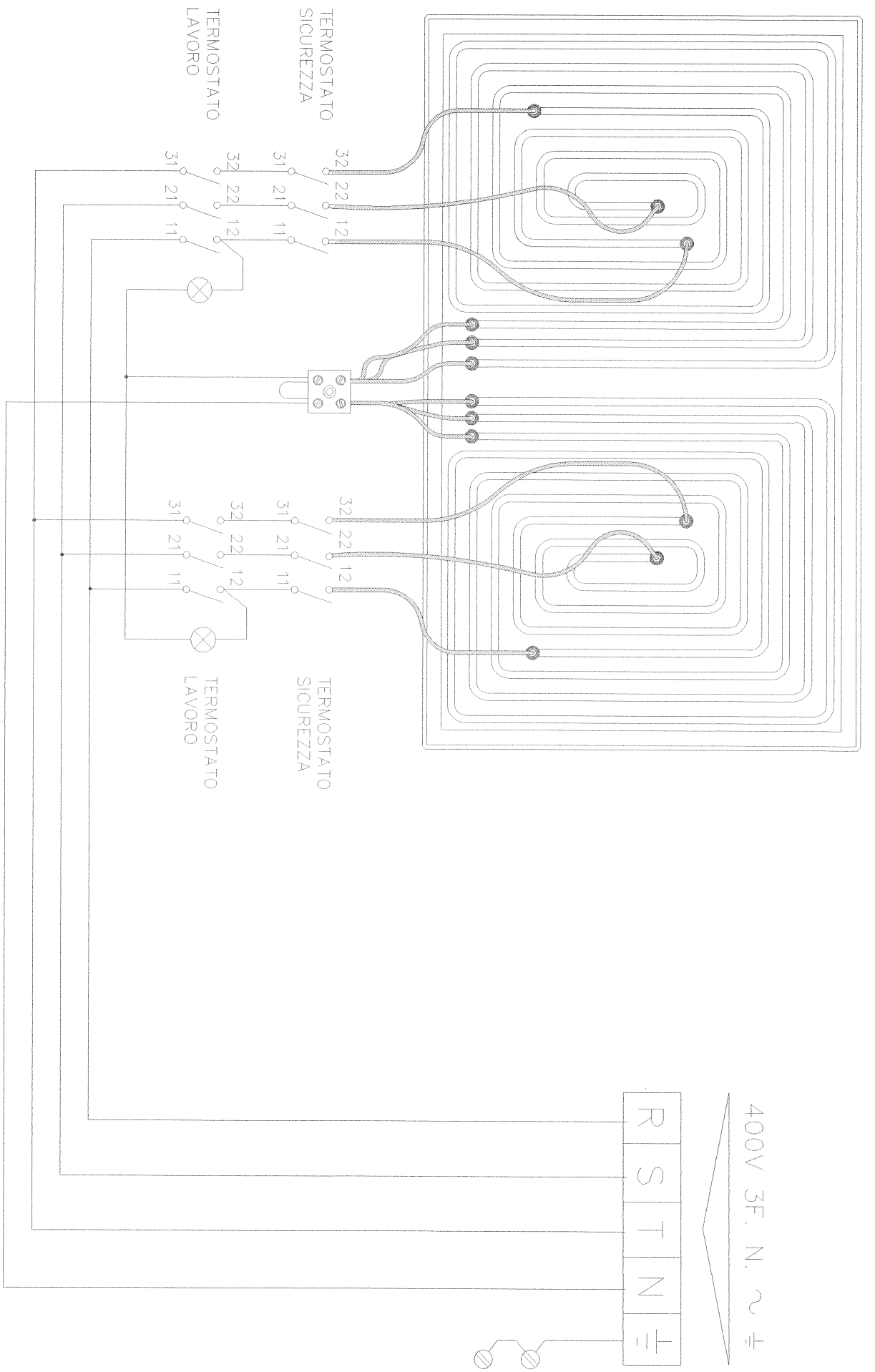

400V 3F. N. ~ ⚡

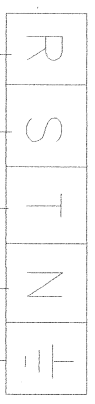

INOXTECNICA

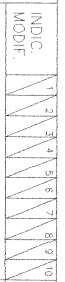

SCALA :

MATER. FINIT.

CABLAGGIO PER
FRY TOP NI-CR
2 POSTI APPOGGIO

FOGLIO N. 1
FOGLI N. 1

DISIGN. MAX
CONTR.

DATA 19.06.96
N. SEQ22001

Pos.	Q.tà	Descrizione	Codice
1	1	PIASTRA NI-CR 500X300 GRECCATA	N6.0043.14.17
2	2	TERMOSTATO DI LAVORO 280 °C TRIPLO BULBO	56.34252.800
3	2	TERMOSTATO DI SICUREZZA TRIPLO BULBO 370 °C	55.34372.800
4	2	LAMPADA SPIA ø6 ROSSA (1250.100.030)	10.65015.000
5	2	MANOPOLA NERA	524.004
6	2	GUARNIZIONE SPUGNA SILICONE BIANCA ø 17	10.62411.002
7	2	GUARNIZIONE BIANCA RIGIDA ø 20	41.90001.002
8	1	MORSETTERIA IN STEATITE	10.65000.020
9	1	PASSACAVO	10.65010.000
10	1	TELAIO ACC. INOX 700X400 SATINATO	11.50002.001
11	1	TIRANTE COPERTURA PIASTRA	11.47002.022
12	1	FONDO ASSEMBLATO	12.0202.003
13	1	COPERTURA MORSETTERIA	11.47002.069
14	1	SQUADRETTA FISSAGGIO MORSETTERIA	11.49002.017
15	1	MORSETTERIA FV 70	10.65000.006
16	1	PRESSACAVO BM 4921 PG 21	10.65005.009
17	1	CONTRODADO BM 3701 PG 21	10.65005.010
18	6	PERNO FILETTATO M6 x 35	10.55800.000
19	4	PIEDINO PVC ø44xM10	10.62600.001

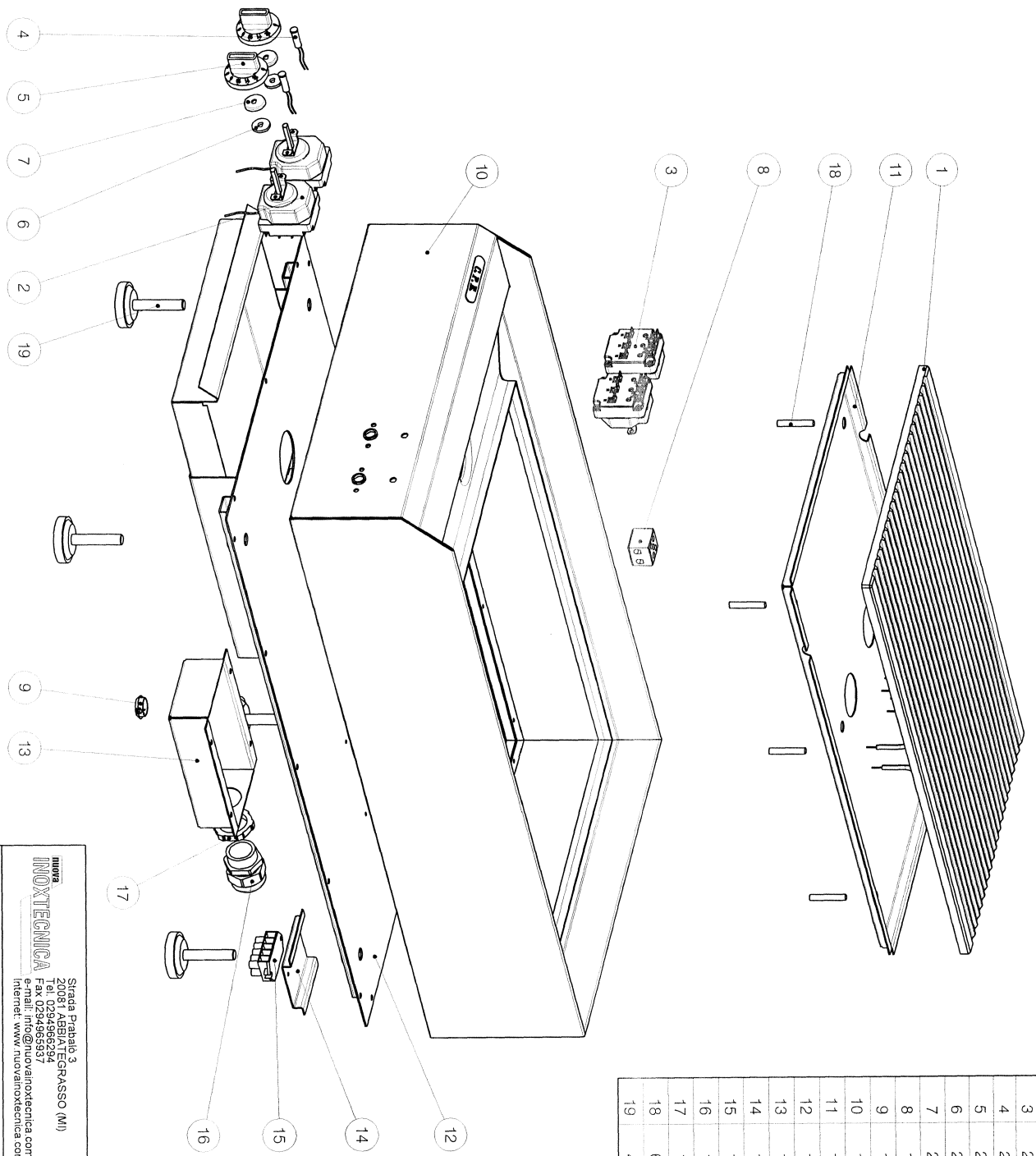

INOXIA
INOXTECNICA
 Strada Prabalò 3
 20081 ABBIALEGRASSO (MI)
 Tel. 02.4986294
 Fax 02.4986294
 Email: info@nuovainoxtecnica.com
 Internet: www.nuovainoxtecnica.com

MATER.	SCALA	TRATT.	FINIT.
	1:4		
DISEGNATO	C. Cedrati	DATA	01.02.2008
APPROVATO	<i>Calvetti</i>	N°	N2.13116.504

FRY TOP NI-CR AP 700X400 PIASTRA GRECCATA

Questo disegno è di proprietà della Nuova Inoxtecnica e non può essere riprodotto, anche parzialmente, senza ns. autorizzazione scritta.