



MOINHO CAFÉ

MCF 2



MOINHO CAFÉ MCF 2 - 2.0.051.0000

POTÊNCIA 95 W
POWER

TENSÃO DE ALIMENTAÇÃO 230V-50Hz
POWER SUPPLY

PRODUTIVIDADE 4,5 kg/h
GROUPS

CAPACIDADE DA TREMONHA 1 kg
HOPPER CAPACITY

ROTAÇÕES POR MINUTO 1400 rpm
ROTATIONS PER MINUTE

DIÂMETRO DAS MÓS 50 mm
BLADE DIAMETER

PESO LIQUIDO 7 kg
NET WEIGHT

PESO BRUTO 7,5 kg
GROSS WEIGHT

DIMENSÕES (LxPxH) 185 x 310 x 495 mm
DIMENSIONS

DIMENSÕES DA EMBALAGEM (LxPxH) 240 x 320 x 500 mm
PACKAGE DIMENSIONS

MOINHO CAFÉ MCF 2

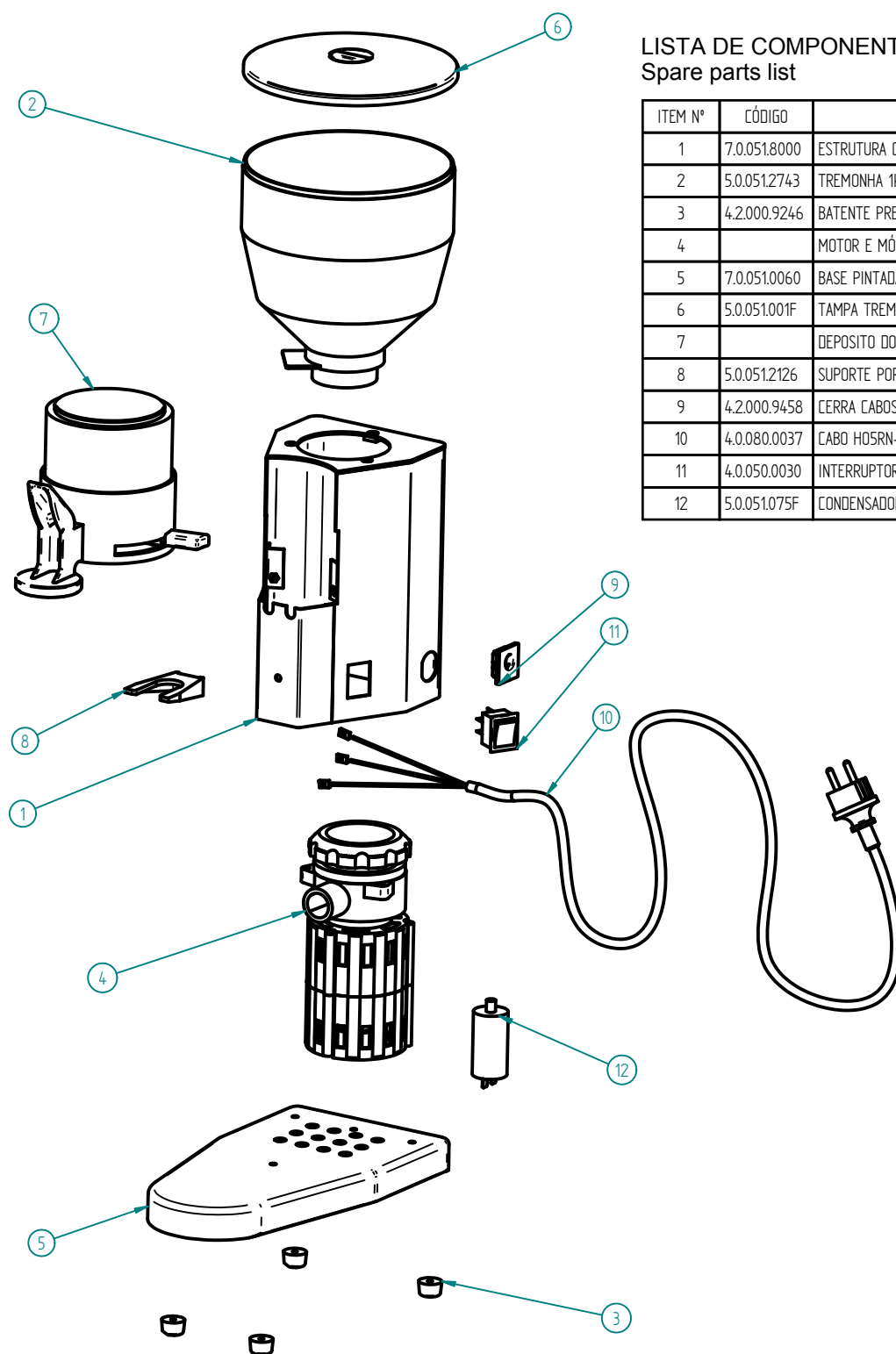

LISTA DE COMPONENTES E ACESSÓRIOS Spare parts list

ITEM Nº	CÓDIGO	DESIGNAÇÃO	QUANT.
1	7.0.051.8000	ESTRUTURA CONJUNTO SERIG. MCF 2	1
2	5.0.051.2743	TREMONHA 1kg MCF 2	1
3	4.2.000.9246	BATENTE PRETO Nº2	4
4		MOTOR E MÓS CONJ. MCF 2	1
5	7.0.051.0060	BASE PINTADA MCF2	1
6	5.0.051.001F	TAMPA TREMONHA MCF 2	1
7		DEPOSITO DOSEADOR CONJ. MCF 2	1
8	5.0.051.2126	SUPORTE PORTA FILTRO MCF 2	1
9	4.2.000.9458	CERRA CABOS KA 1/1	1
10	4.0.080.0037	CABO H05RN-F 3G0,75 - 1,5MT C/ FICHA	1
11	4.0.050.0030	INTERRUPTOR N/ LUMINOSO 8216052086	1
12	5.0.051.075F	CONDENSADOR 75uF	1

MOINHO CAFÉ MCF 2 - 2.0.051.0000

MOINHO CAFÉ MCF 2

4 - MOTOR E MÓS CONJ. MCF 2

ITEM N°	CÓDIGO	DESIGNAÇÃO	QUANT.
1	5.0.051.2130	MOTOR MCF 2	1
2	5.0.051.006F	PATILHA AFINAÇÃO MOS MCF 2	1
3	5.0.051.0840	SUPORTE REGULAÇÃO MOAGEM MCF 2	1
4	5.0.051.005F	MOLA PATILHA DA AFINAÇÃO DAS MÓS MCF 2	1
5	5.0.051.090F	PORTA MOS MCF 2	1
6	5.0.051.008F	MOS MCF 2 (PAR)	1
7	5.0.051.053F	ANEL REGULAÇÃO MOAGEM MCF 2	1

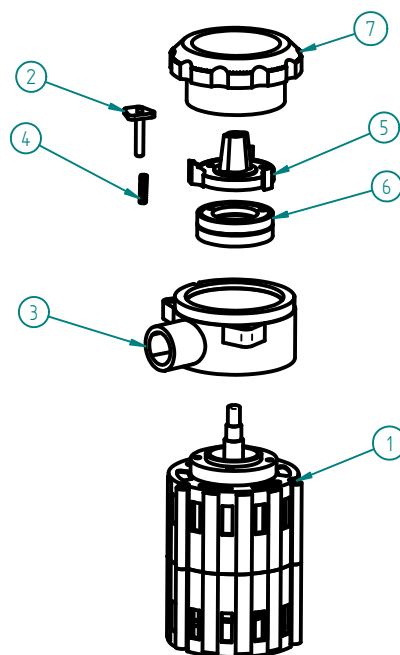

7 - DEPÓSITO DOSEADOR CONJ. MCF 2

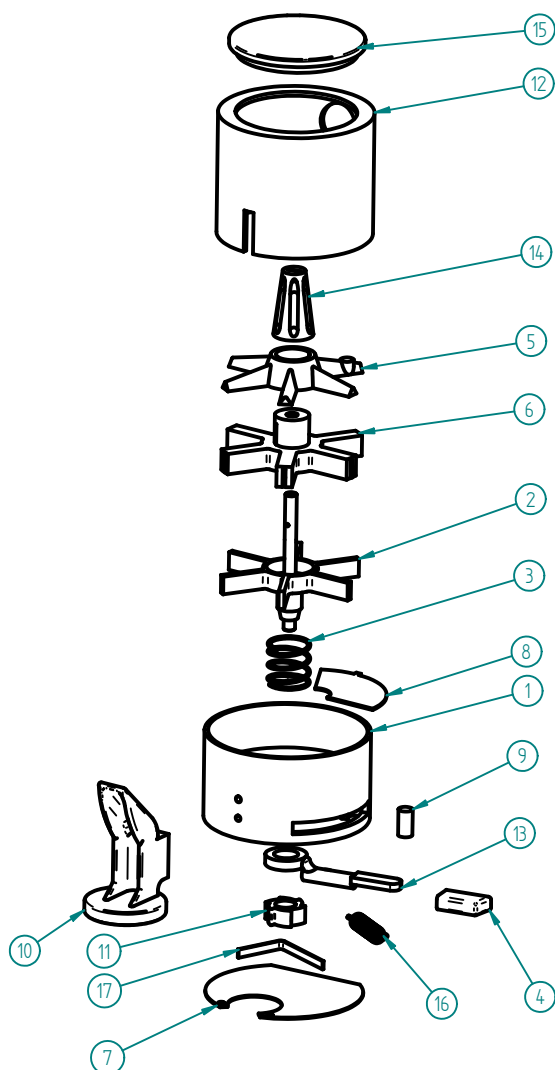

ITEM N°	CÓDIGO	DESIGNAÇÃO	QUANT.
1	5.0.051.071F	CORPO DO DOSEADOR MCF 2	1
2	5.0.051.062F	ESTREJA INFERIOR MCF 2	1
3	5.0.051.061F	MOLA DA ESTRELA MCF 2	1
4	5.0.051.028F	PUNHO ALAVANCA DOSEADORA MCF 2	1
5	5.0.051.042F	ESTRELA SUPERIOR MCF 2	1
6	5.0.051.059F	ESTRELA INTERMEDIA MCF 2	1
7		FUNDO DEPOSITO DOSEADOR CONJ. MCF 2	1
8	5.0.051.060F	LÂMINA DOSEADORA MCF 2	1
9		BATENTE DA ALAVANCA DEP. DOSEADOR CONJ. MCF 2	1
10	5.0.052.2673	CALCADOR MCF2/MCF3	1
11	5.0.051.092F	RODA DENTADA (DIVISOR) MCF 2	1
12	5.0.051.044F	DEPOSITO DOSEADOR MCF 2	1
13	5.0.051.029F	ALAVANCA MCF 2	1
14		FIXADOR ESTRELA SUP. DEP.DOSEADOR CONJ. MCF 2	1
15	5.0.051.051F	TAMPA DEPOSITO DOSEADOR MCF 2 (MOD. NOVO)	1
16	5.0.051.055F	MOLA ALAVANCA DOSEADORA MCF 2	1
17	5.0.051.070F	MOLA DO DOSEADOR MCF 2	1

MOINHO CAFÉ MCF 2

ESQUEMA ELECTRICO

