

Lavastoviglie/lavabicchieri professionali di lunga durata

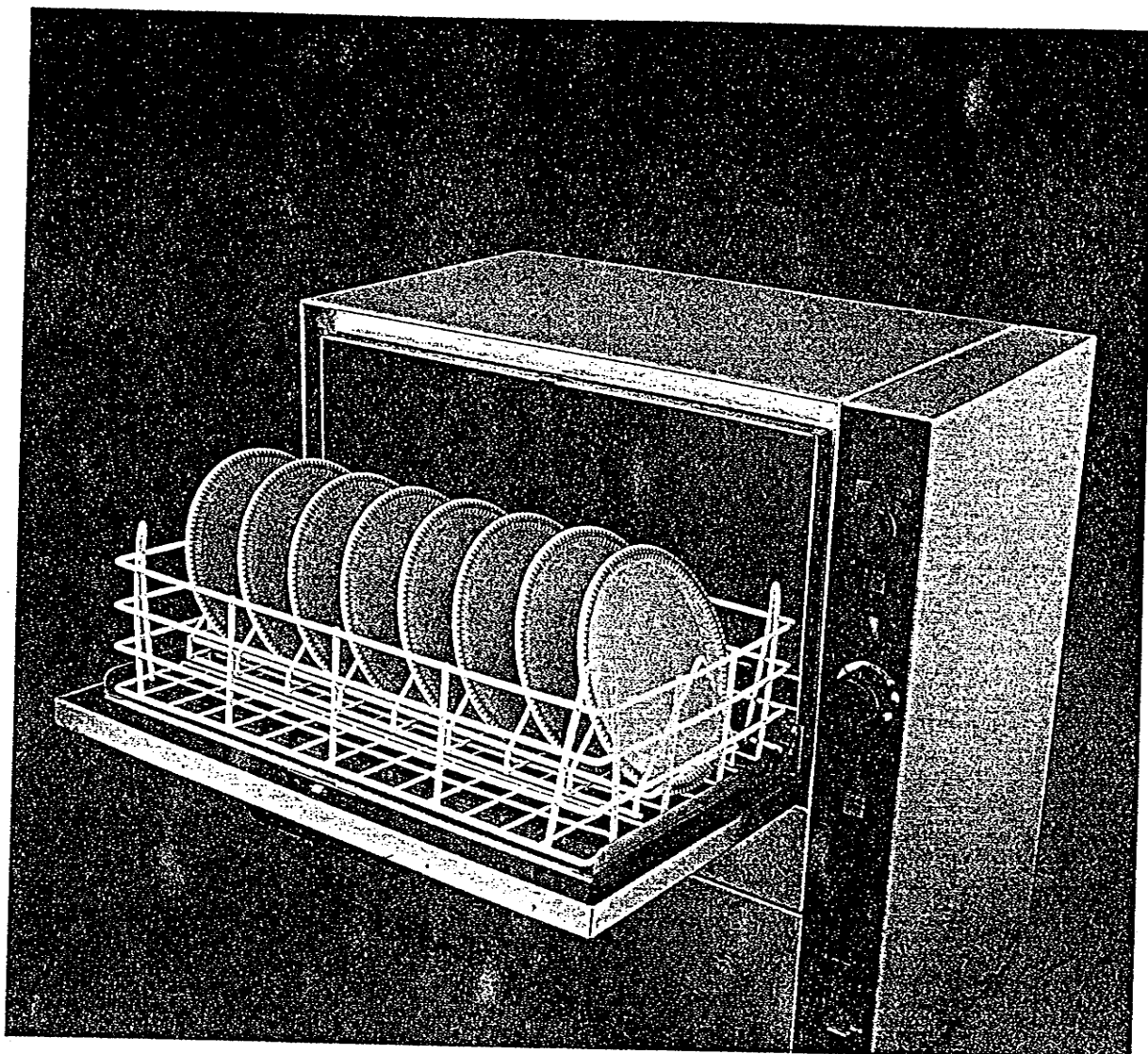

modelli B31 e B32

sicure:
garantite e collaudate
una per una da Comenda

convenienti:
vere lavastoviglie, vere lavabicchieri,
una sola macchina per due problemi.

instancabili e veloci:
componenti di prima qualità
e tecnologia perfetta.

- comandi laterali • funzionamento completamente automatico
- due programmi di risciacquo • dosatore del brillantante • 1200/1500 pezzi all'ora • addolcitore per acque calcaree (mod. B 32)



COMENDA

modelli B31 e B32

PRESTAZIONI

Lavatrice per piatti e bicchieri. Una compatta lavastoviglie per piatti fino a 260 mm di diametro (210 piatti/ora).

Una «grande» lavabicchieri per pezzi di ogni dimensione (1200/1500 bicchieri o tazzine/ora).

La macchina può lavare ininterrottamente quale che sia la temperatura dell'acqua d'alimentazione.

Ciclo di lavoro completamente automatico, dal lavaggio con acqua calda al risciacquo finale.

Due programmi di risciacquo: con acqua calda a 85° e asciugatura per evaporazione; con acqua fredda per coppe da gelato, bicchieri da birra o altre bevande fredde.

Ampio cestello in acciaio plastificato: grande capacità in larghezza e altezza.

Asciugatura perfetta e brillante: dosatore automatico per l'additivo di risciacquo. Il contenitore dell'additivo è visibile esternamente per controllarne il livello.

Addolcitore con rigenerazione automatica e spia luminosa di controllo. Questo dispositivo (incorporato nel mod. B 32) è indispensabile in presenza di acque calcaree.

PARTICOLARITÀ COSTRUTTIVE

Pannello comandi laterale.

Rapida accessibilità degli organi interni. Le parti meccaniche e elettriche sono raggiungibili anteriormente; i getti di lavaggio e il risciacquo, il filtro e il troppo pieno sono facilmente amovibili per l'ordinaria pulizia.

Microinterruttore di sicurezza che ferma il funzionamento in caso di apertura fortuita della porta.

Carrozzeria in acciaio inossidabile finemente satinato. Tutti i materiali dei componenti interni sono stati accuratamente selezionati per assicurare la massima durata, anche nelle condizioni d'impiego più gravose e prolungate.

Boiler in acciaio inossidabile incorporato.

Regolazione termostatica dell'acqua di lavaggio e risciacquo.

Basso assorbimento elettrico: le resistenze per il lavaggio e il risciacquo sono in commutazione.

Regolazione automatica del livello della vasca di lavaggio.

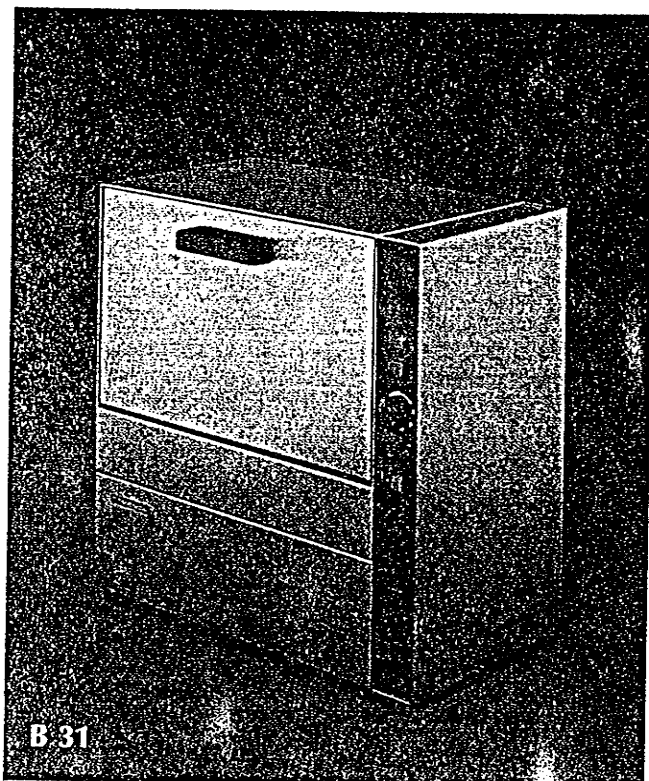

B 31

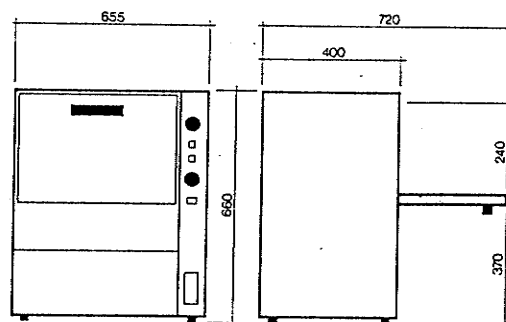
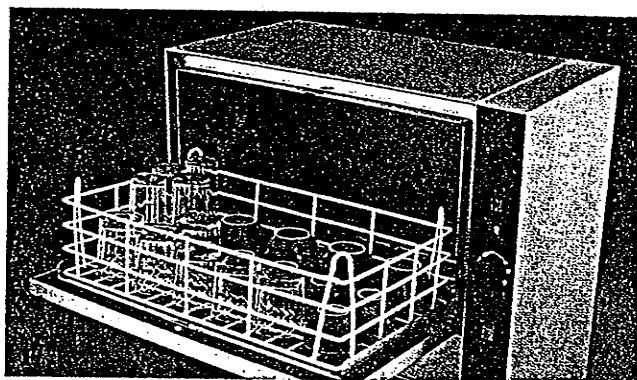

CARATTERISTICHE TECNICHE

Alimentazione	V 380 3+N 50 Hz V 220 3 50 Hz V 220 monofase 50 Hz
Ciclo completo	programmabile fino a 120"
Elettropompa lavaggio	potenza 380 W, portata 260 Lt./min. a 5 m di prevalenza
Resistenza vasca	1500 W
Resistenza boiler	3500 W
Assorbimento elettrico totale	3900 W
Capacità vasca lavaggio	14 lt

Consumo acqua	3 Lt per ogni ciclo
Dimensioni esterne:	
larghezza	65,5 cm
profondità	35 cm (mod. B31) 40 cm (mod. B32)
altezza	66 cm
Cestello	50 x 30 cm; altezza utile 25,5 cm
Dotazione standard	1 cestello universale 1 cestello piatti 1 contenitore posate
Raccordo di carico	Ø 3/4"
Raccordo di scarico	Ø 38 mm
Peso netto	Kg 41 (mod. B31); Kg 43 (mod. B32);

COMENDA

ALI S.p.A.
VIA GALILEO GALILEI
20060 CASSINA DE' PECCHI MILANO
TEL. 021 9519274/227/531/532
TELEX 331228 ALICO I

la foglia non è impermeabile.

Dati: costante progresso tecnico il contenuto di

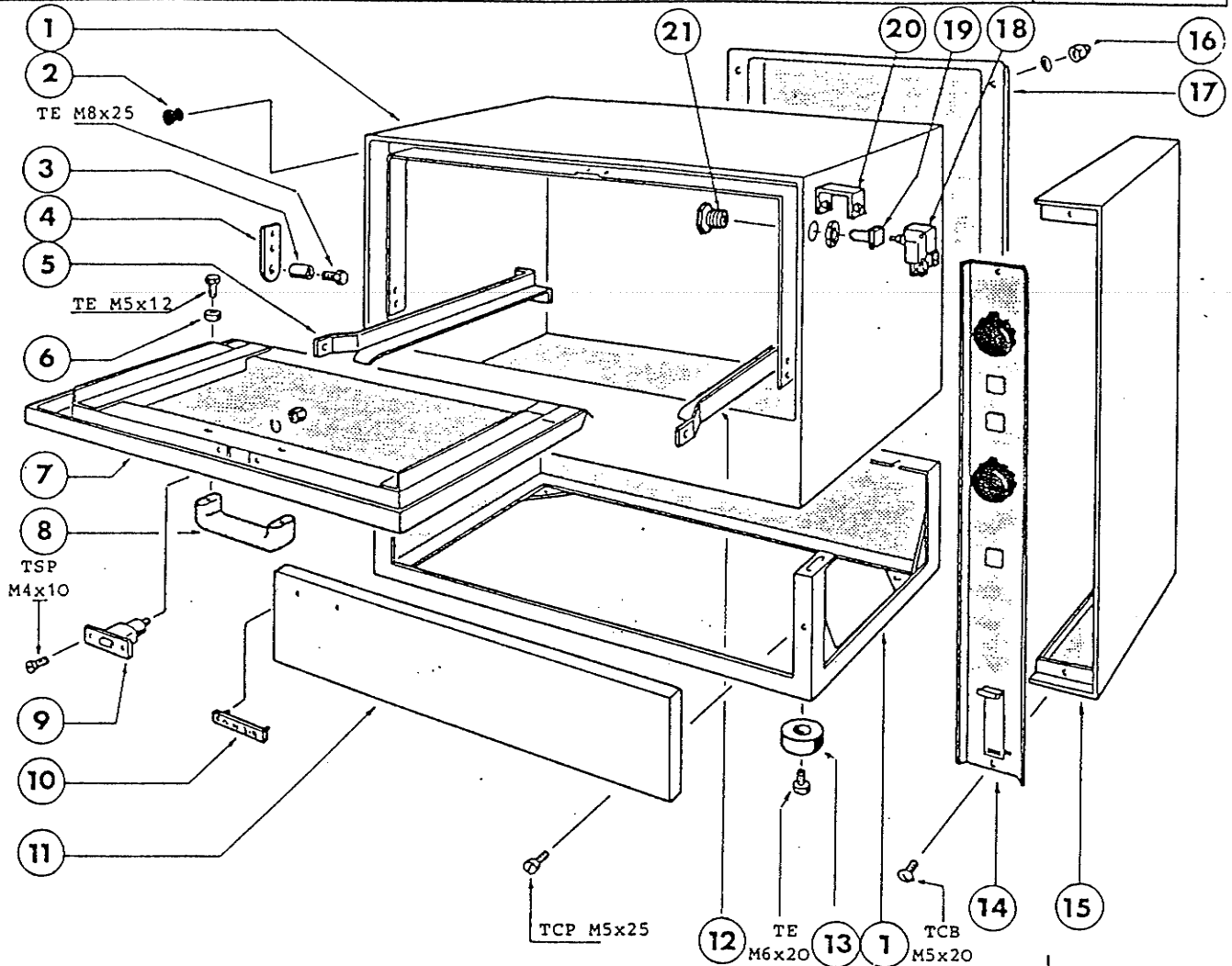

Pos.	N. Codice	Descrizione	Denomination	Description	Bezeichnung
1	340833	Carrozzeria B31	Carrosserie B31	Hood B31	Karosserie B31
1	340839	Carrozzeria B32	Carrosserie B32	Hood B32	Karosserie B32
2	210402	Paracolpi	Protection	Pad	Türdämpfer
3	330816	Bussola	Douille	Roller	Büchse
4	320607	Piastrina	Patte	Support	Platte
5	320852	Guida destra	Rail droite	Right track	Rechte Führung
6	160803	Guarnizione	Joint	Gasket	Dichtung
7	320922	Portina	Porte	Door	Tür
8	170801	Maniglia	Poignée	Door handle	Türgriff
9	381403	Scrocchetto	Fermeture porte	Door catch	Schnappverschluss
10	460159	Targhetta	Plaque	Name plate	Markenschild
11	350163	Pannello	Panneau	Front panel	Frontplatte
12	320853	Guida sinistra	Rail gauche	Left track	Linke Führung
13	210202	Piedino	Pied	Foot	Fuss
14	110192	Impianto elet.B31	Tableau commande	Electric panel	E-Tafel
14	110193	Impianto elet.B32	Tableau commande	Electric panel	E-Tafel
15	350909	Protezione later.	Protection lat.	Side panel	Seitliche Abdeckung
16	290701	Dado cieco	Ecrou	Lock nut	Blindmutter
17	161104	Copertura	Panneau	Back cover	Rückplatte
18	120313	Micro	Micro	Micro	Micro
19	381002	Perno	Axe	Pin	Druckstück
20	350725	Squadretta	Equerre	Bracket	Winkel
21	330820	Bussola	Douille	Bushing	Büchse
	520119	Cestello bicchier.	Panier p. verres	Glass-rack	Gläserkorb
	520118	Cestello base	Panier base	Combination rack	Universalkorb
	520618	Inserto piatti	Interc.assiettes	Insert for plates	Tellereinsatz
	520619	Inserto tazze	Interc.tasses	Insert for cups	Tasseneinsatz

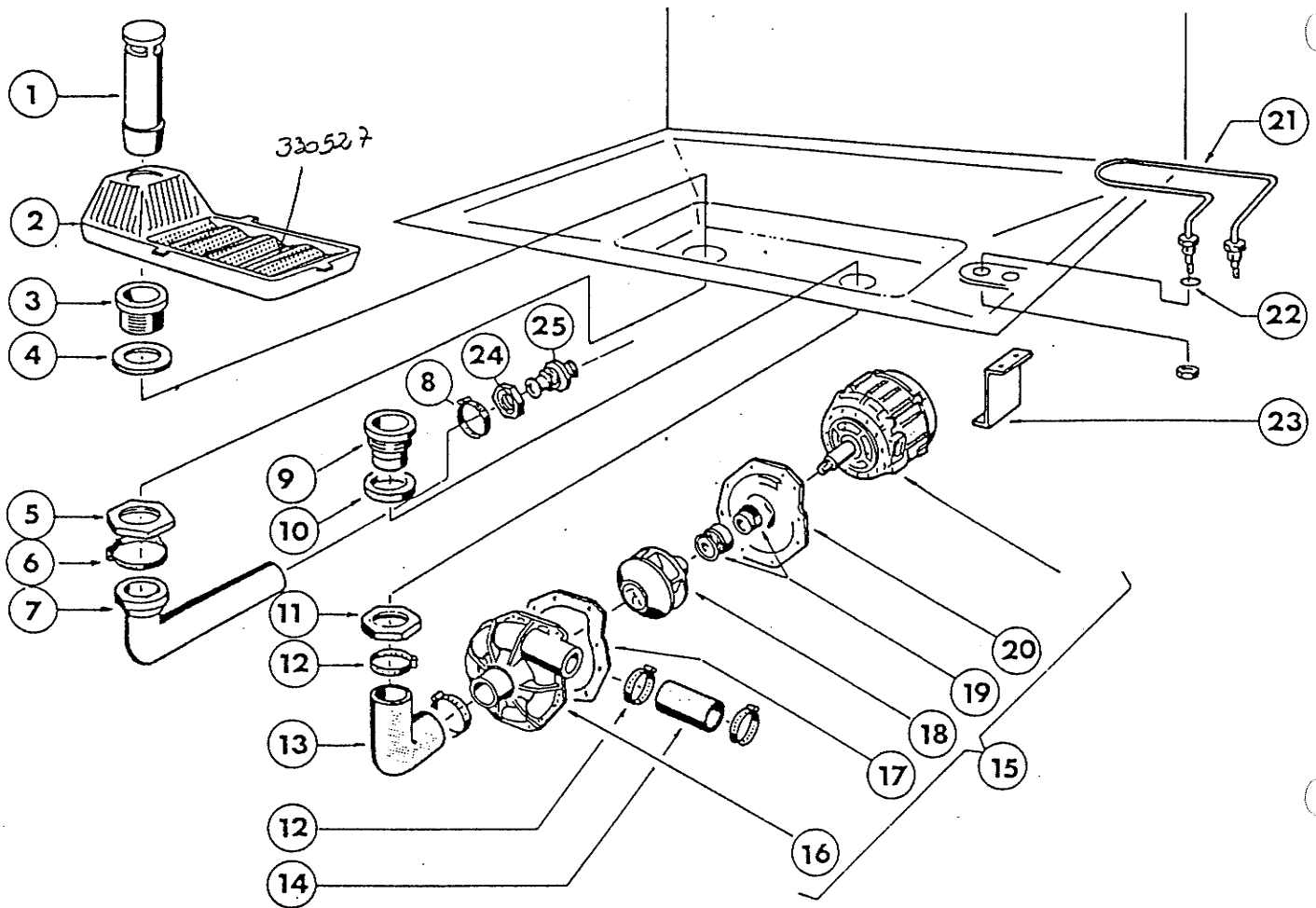

Pos.	N. Codice	Descrizione	Denomination	Description	Bezeichnung
1	180704	Troppopieno	Trop plein	Overflow pipe	Überlaufstutzen
2	180806	Filtro	Filtre	Strainer	Filter
3	160303	Piletta	Bonde de vidange	Drain outlet	Ablaufstutzen
4	200410	Guarnizione	Joint	Gasket	Dichtung
5	180109	Ghiera 1"1/2	Embout 1"1/2	Lock nut 1 1/2"	Klemmring 1"1/2
6	450109	Fascetta	Collier	Clamp	Schlauchselle
7	200358	Tubo scarico	Durite	Drain hose	Ablaufschlauch
8	450104	Fascetta	Collier	Clamp	Schlauchselle
9	190605	Tronchetto	Tronc	Suction point	Absaugstutzen
10	200439	Guarnizione	Joint	Gasket	Dichtung
11	300503	Ghiera	Embout	Lock nut	Klemmering
12	450107	Fascetta	Collier	Clamp	Schlauchselle
13	200322	Tubo aspirazione	Tuyau aspiration	Suction hose	Ansaugrohr
14	200323	Tubo di mandata	Tuyau	Discharge hose	Druckschlauch
15	100375	Pompa	Pompe	Pump	Pumpe
16	630116	Chiocciola	Escargot	Volute	Pumpengehäuse
17	630413	Guarnizione	Joint	Gasket	Dichtung
18	631624	Girante	Turbine	Impeller	Lauftrad
19	630512	Tenuta meccanica	Joint presse ét.	Pump seal	Mech.Dichtung
20	630222	Coperchio	Couvercle	Cover	Schild
21	110235	Resistenza 1500W	Resistance 1500W	Heater 1500 W	Heizkörper 1500W
22	200810	Guarnizione OR	Joint	O-Ring	O-Ring
23	350730	Squadretta	Equerre	Bracket	Winkel
24	270102	Controdado Ø 3/4"	Embout Ø 3/4"	Retaining nut 3/4"	Gegenmutter Ø 3/4"
25	190304	Raccordo scarico	Raccordement	Drain connection	Ablaufanschluss

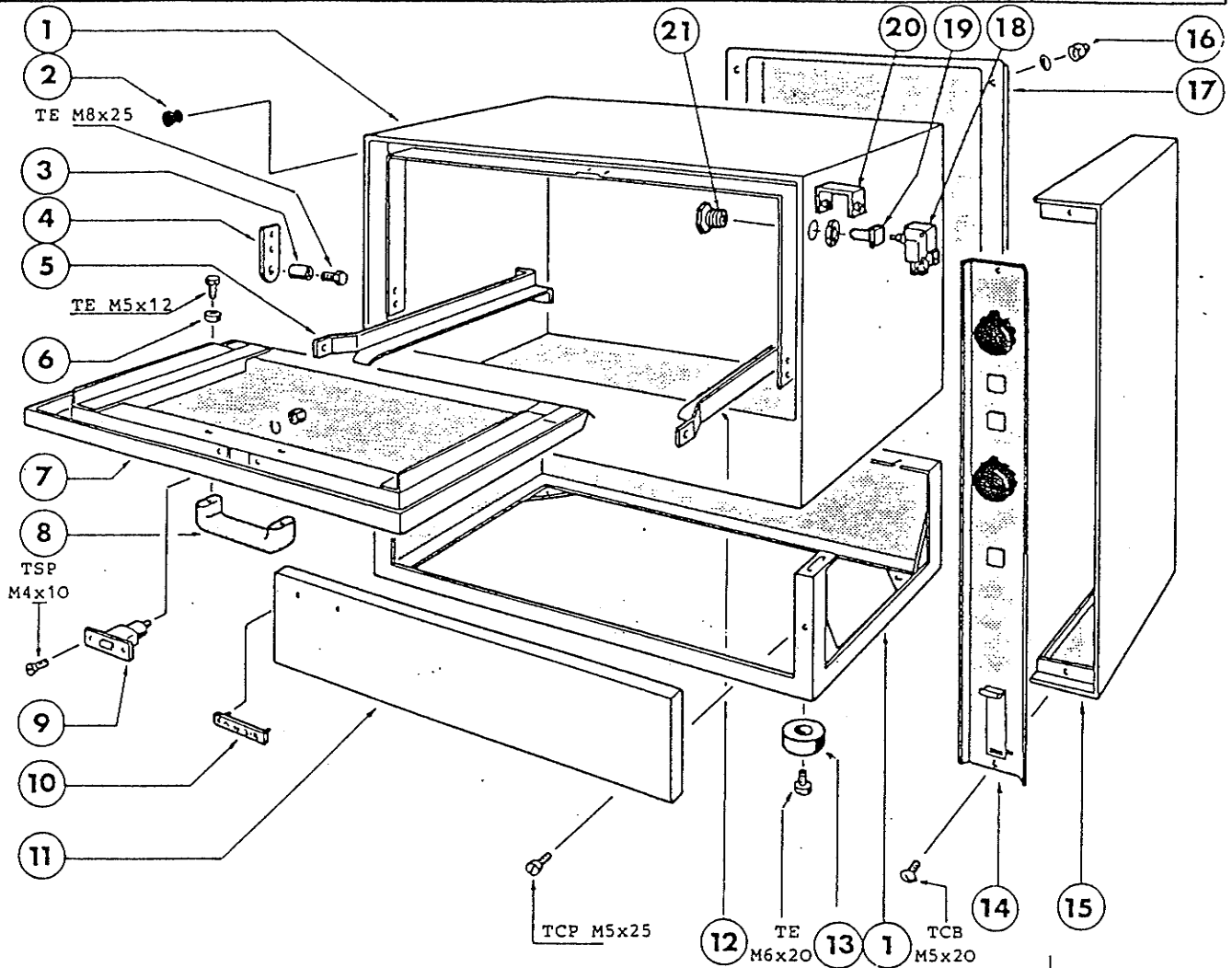

Pos.	N. Codice	Descrizione	Denomination	Description	Bezeichnung
1	340833	Carrozzeria B31	Carrosserie B31	Hood B31	Karosserie B31
1	340839	Carrozzeria B32	Carrosserie B32	Hood B32	Karosserie B32
2	210402	Paracolpi	Protection	Pad	Türdämpfer
3	330816	Bussola	Douille	Roller	Büchse
4	320607	Piastrina	Patte	Support	Platte
5	320852	Guida destra	Rail droite	Right track	Rechte Führung
6	160803	Guarnizione	Joint	Gasket	Dichtung
7	320922	Portina	Porte	Door	Tür
8	170801	Maniglia	Poignée	Door handle	Türgriff
9	381403	Scrocchetto	Fermeture porte	Door catch	Schnappverschluss
10	460159	Targhetta	Plaque	Name plate	Markenschild
11	350163	Pannello	Panneau	Front panel	Frontplatte
12	320853	Guida sinistra	Rail gauche	Left track	Linke Führung
13	210202	Piedino	Pied	Foot	Fuss
14	110192	Impianto elet.B31	Tableau commande	Electric panel	E-Tafel
14	110193	Impianto elet.B32	Tableau commande	Electric panel	E-Tafel
15	350909	Protezione later.	Protection lat.	Side panel	Seitliche Abdeckung
16	290701	Dado cieco	Ecrou	Lock nut	Blindmutter
17	161104	Copertura	Panneau	Back cover	Rückplatte
18	120313	Micro	Micro	Micro	Micro
19	381002	Perno	Axe	Pin	Druckstück
20	350725	Squadretta	Equerre	Bracket	Winkel
21	330820	Bussola	Douille	Bushing	Büchse
	520119	Cestello bicchieri	Panier p. verres	Glass-rack	Gläserkorb
	520118	Cestello base	Panier base	Combination rack	Universalkorb
	520618	Inserto piatti	Interc.assiettes	Insert for plates	Tellereinsatz
	520619	Inserto tazze	Interc.tasses	Insert for cups	Tasseneinsatz

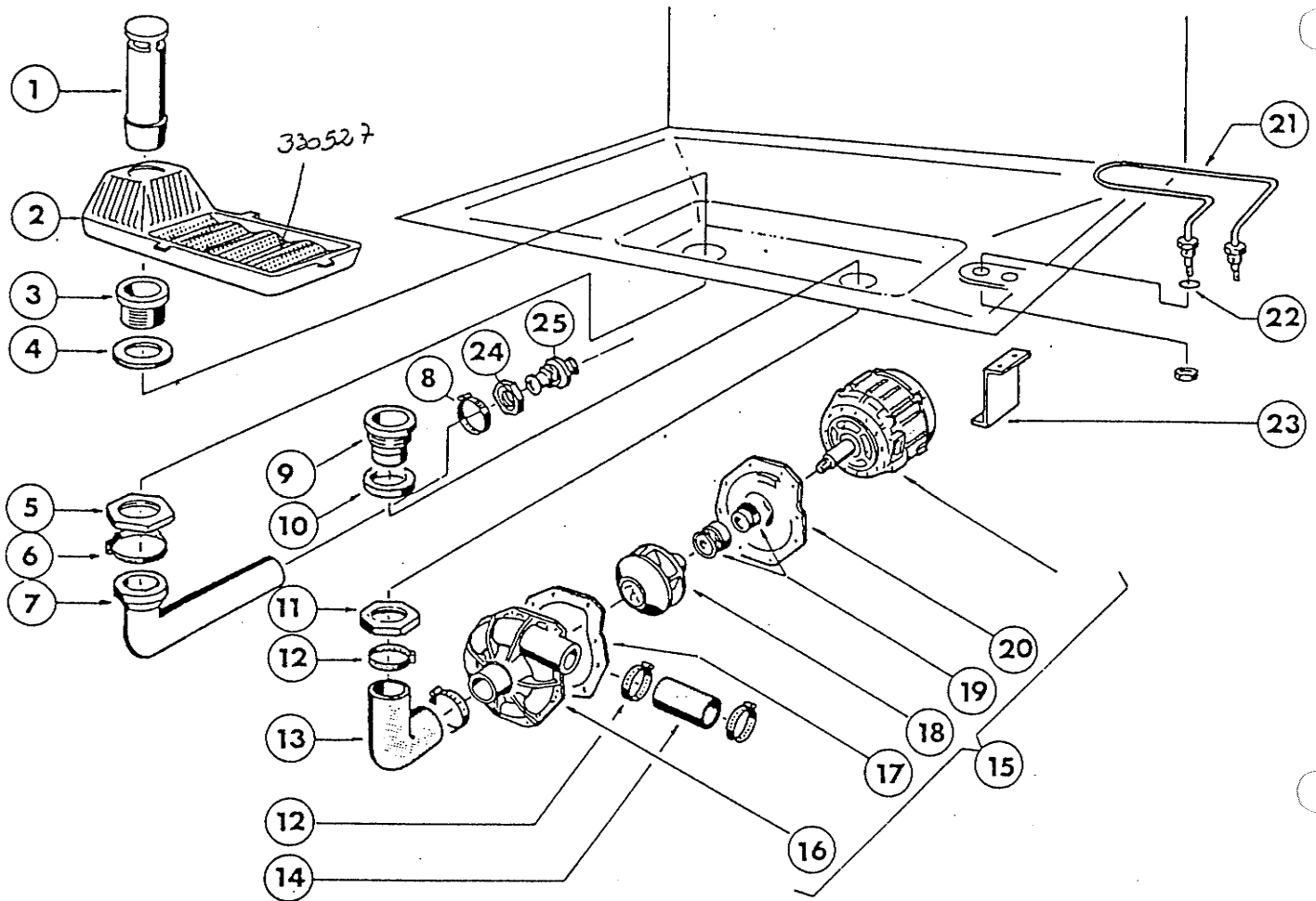

Pos.	N. Codice	Descrizione	Denomination	Description	Bezeichnung
1	180704	Troppopieno	Trop plein	Overflow pipe	Überlaufstutzen
2	180806	Filtro	Filtre	Strainer	Filter
3	160303	Piletta	Bonde de vidange	Drain outlet	Ablaufstutzen
4	200410	Guarnizione	Joint	Gasket	Dichtung
5	180109	Ghiera 1"1/2	Embout 1"1/2	Lock nut 1 1/2"	Klemmring 1"1/2
6	450109	Fascetta	Collier	Clamp	Schlauchschelle
7	200358	Tubo scarico	Durite	Drain hose	Ablaufschlauch
8	450104	Fascetta	Collier	Clamp	Schlauchschelle
9	190605	Tronchetto	Tronc	Suction point	Absaugstutzen
10	200439	Guarnizione	Joint	Gasket	Dichtung
11	300503	Ghiera	Embout	Lock nut	Klemmring
12	450107	Fascetta	Collier	Clamp	Schlauchschelle
13	200322	Tubo aspirazione	Tuyau aspiration	Suction hose	Ansaugrohr
14	200323	Tubo di mandata	Tuyau	Discharge hose	Druckschlauch
15	100375	Pompa	Pompe	Pump	Pumpe
16	630116	Chiocciola	Escargot	Volute	Pumpengehäuse
17	630413	Guarnizione	Joint	Gasket	Dichtung
18	631624	Girante	Turbine	Impeller	Laufrad
19	630512	Tenuta meccanica	Joint presse ét.	Pump seal	Mech.Dichtung
20	630222	Coperchio	Couvercle	Cover	Schild
21	110235	Resistenza 1500W	Resistance 1500W	Heater 1500 W	Heizkörper 1500W
22	200810	Guarnizione OR	Joint	O-Ring	O-Ring
23	350730	Squadretta	Equerre	Bracket	Winkel
24	270102	Controdado Ø 3/4"	Embout Ø 3/4"	Retaining nut 3/4"	Gegenmutter Ø 3/4"
25	190304	Raccordo scarico	Raccordement	Drain connection	Ablaufanschluss

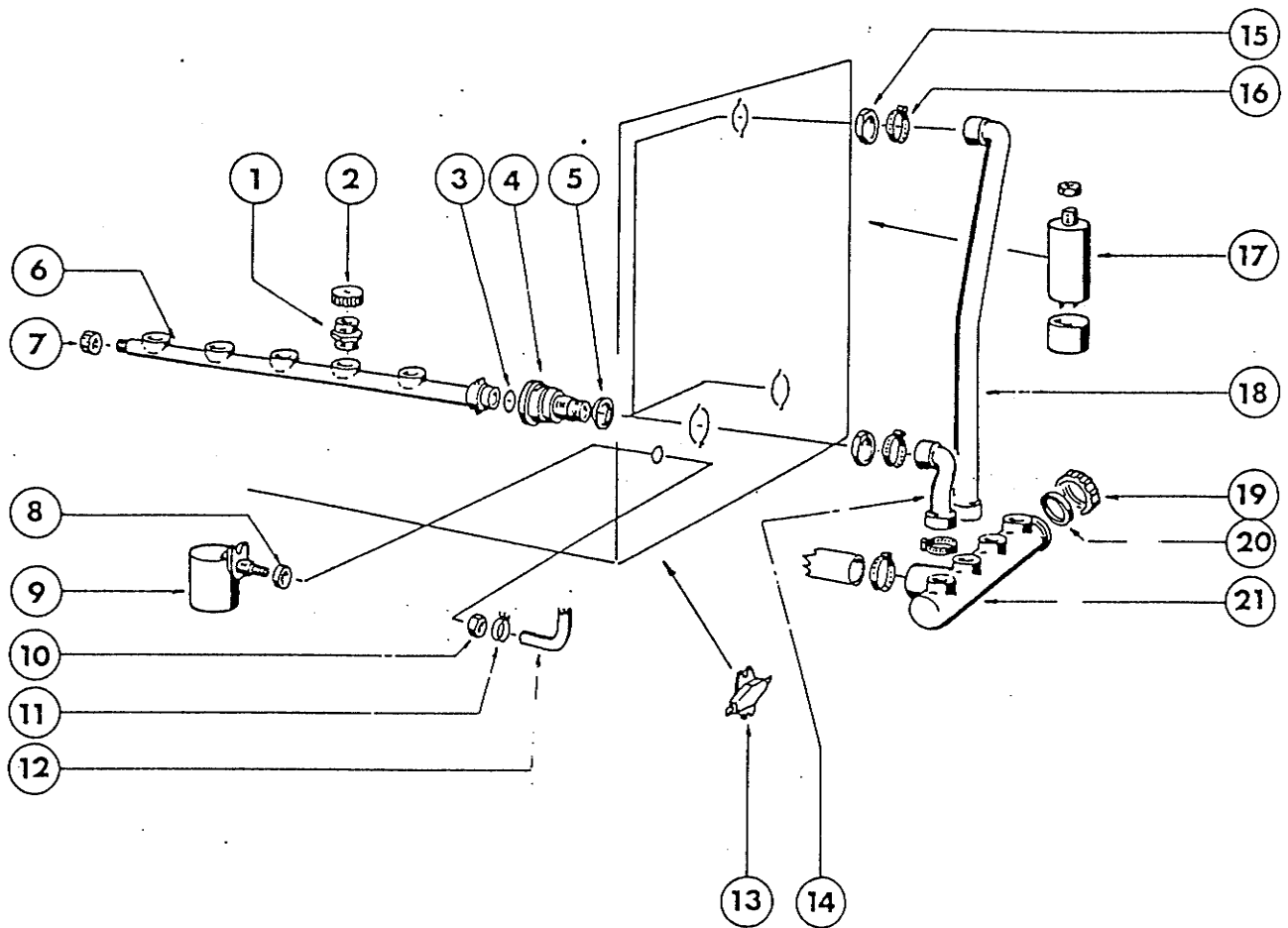

Pos	N.Codice	Descrizione	Denomination	Description	Bezeichnung
1	190606	Diffusore	Diffuseur	Deflector	Verteiler
2	170908	Ugello	Gicleur	Nozzle	Waschdüse
3	200819	Guarnizione OR	Joint OR	O-Ring	O-Ring
4	190302	Attacco rapido	Branchement	Quick coupler	Schnellverschluss
5	200440	Guarnizione	Joint	Gasket	Dichtung
6	170605	Braccio lavaggio	Bras lavage	Wash arm	Wascharm
7	160712	Tappo	Bouchon	Plug	Propfen
8	200415	Guarnizione	Joint	Gasket	Dichtung
9	161303	Trappola aria	Capuchon air	Air chamber	Luftfalle
10	260407	Dado M 10	Ecrou M10	Nut 10 MA	Mutter 10 MA
11	450125	Fascetta elastica	Collier	Clamp	Schlauchschelle
12	200353	Tubo pressostato	Tuyau pressostat	Press.switch hose	Druckwächterschlauch
13	120509	Termostato	Thermostat	Thermostat	Thermostat
14	200324	Tubo lav.infer.	Tuyau lavage inf.	Lower wash hose	Unterer Waschschl.
15	270102	Ghiera	Embout	Lock nut	Klemmering
16	450106	Fascetta	Collier	Clamp	Schelle
17	631201	Condensatore 8 μ f	Condensateur 8 μ f	Condenser 8	Kondensator 8 μ f
18	200325	Tubo lav.super.	Tuyau lavage	Upper wash hose	Oberer Waschschauch
19	160711	Tappo	Bouchon	Plug	Propfen
20	200814	Guarnizione	Joint	Gasket	Dichtung
21	191003	Collettore	Collecteur	Collector	Verteiler

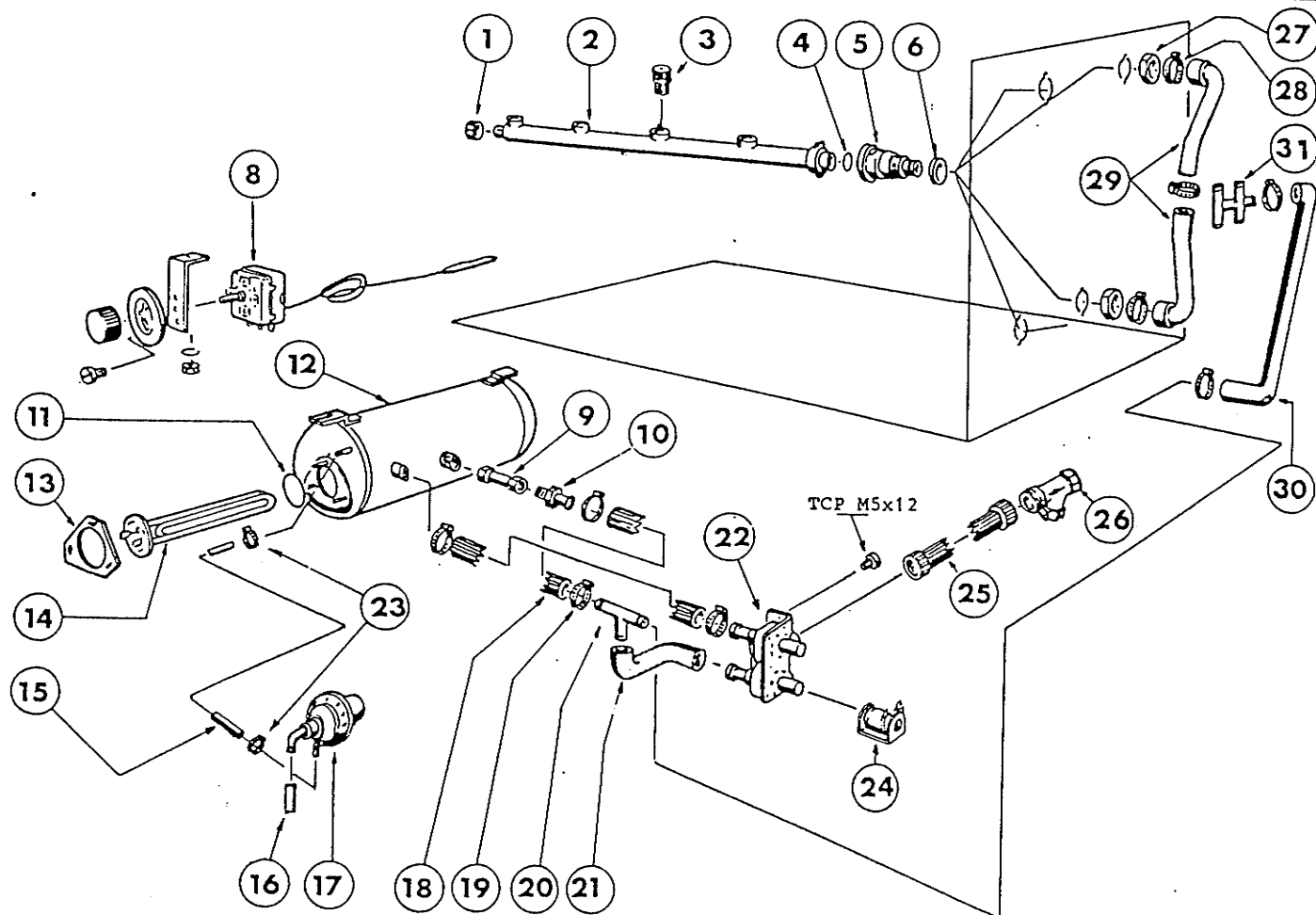

Pos.	N.Codice	Descrizione	Denomination	Description	Bezeichnung
1	160712	Tappo	Bouchon	Plug	Gewindeverschluss
2	170606	Braccio risciacquo	Bras rinçage	Rinse arm	Spülarml
3	380309	Ugello	Gicleur	Rinse nozzle	Spüldüse
4	200819	Guarnizione OR	O-Ring	O-Ring	O-Ring
5	190303	Attacco rapido	Joint	Quick coupler	Schnellverschluss
6	200441	Guarnizione.	Joint	Gasket	Dichtung
8	120501	Termostato	Thermostat	Thermostat	Thermostat
9	290606	Valvola riteg.3/8"	Soupape de reten.	Check valve	Rückschlagventil
10	290407	Portagomma 3/8"	Tetine	Hose barb	Anschlussnippel
11	200820	Guarnizione OR	O-Ring	O-Ring	O-Ring
12	330319	Boiler	Surchauffeur	Booster	Durchlauferhitzer
13	110366	Ferma resistenze	Patte fiss.résist.	Heater plate	Heizkörperhalterung
14	200357	Resistenza 3500W	Résistance	Heating element	Heizkörper
15	160105	Tubo mand.dosat.	Tuyau	Inject.outlet tube	Dosierserschlauch
16	620120	Tubo asp.dosatore	Tuyau asp. doseur	Inject.inlet tube	Dosiereransaugschlauch
17	200113	Dosatore	Doseur	Rinse injector	Dosiergerät
18	450104	Tubo gomma Ø12x22	Durite	Rubber hose	Gummischlauch
19	180403	Fascetta Ø 16+28	Collier	Clamp	Schlauchselle
20	200337	Portagomma a T	Tetine	Hose barb	Anschlussnippel
21	120113	Raccordo	Raccord	Wash hose connect.	Verbindung
22	450123	Elettrovalvola	Éléctrovanne	Solenoid valve	Magnetventil
23	630901	Fascetta	Collier	Clamp	Schlauchselle
24	200715	Bobina Elettroval.	Bobine électrovanne	Solenoid	Spule
25	620209	Tubo di carico	Tuyau	Fill hose	Einlaufschlauch
26	270101	Filtro entr.acqua	Filtre	Inlet water strain.	Ansaugfilter
27	450114	Ghiera	Embout	Lock nut	Klemmring
28	200326	Fascetta	Collier	Clamp	Schlauchselle
29	200336	Tubo risciacquo	Tuyau rinçage	Rinse hose	Spülschlauch
30	191007	Raccordo risc.	Raccord	Rinse hose connec.	Spülschlauchverbindung
31		Collettore risc.	Branchement	Rinse collector	Spülvungsverteiler

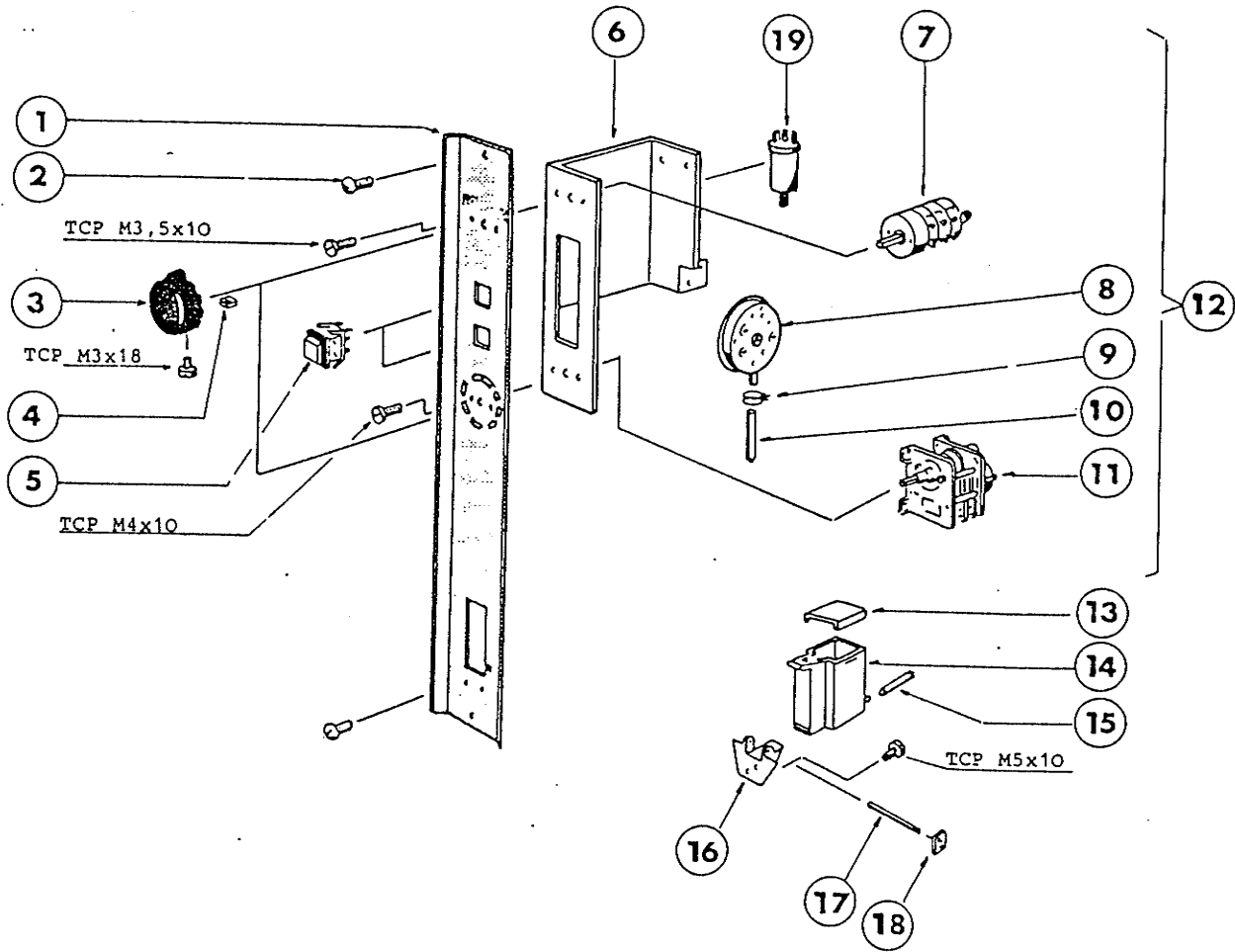

Pos.	N.Codice	Descrizione	Denomination	Description	Bezeichnung
1	460156	Targa	Plaque	Front panel	Schalttafel
2	300156	Vite TCB M5x20	Vis	Screw	Schraube
3	180111	Manopola	Poignée	Knob	Drehknopf
4	310211	Dado quadro M3	Ecrou M3	Lock nut M3	Viereckmutter M3
5	130111	Lampada rossa	Lampe rouge	Red light	Rote Leuchtlampe
5	130112	Lampada verde	Lampe verte	Green light	Grüne Leuchtlampe
6	350729	Squadretta	Equerre	Bracket	Winkel
7	120710	Interr.generale	Interrupteur	Main switch	Hauptschalter
8	130605	Pressostato	Pressostat	Pressure switch	Druckwächter
9	450115	Fascetta elastica	Collier	Clamp	Schelle
10	160108	Tubo pressostato	Tuyau pressostat	Press.switch hose	Druckwächterschlauch
11	120218	Timer 130"	Programmateur	Timer	Zeitschalter
12	110192	Impianto elettrico	Tableau commande	Electric panel	E-Tafel
13	160715	Coperchio conten.	Couvercle	Cover	Deckel
14	190802	Contenitore brill.	Container prod.rin.	Rinse aid contain.	Glanzmittelbehälter
15	160105	Tubo asp.dosatore	Tuyau asp.doseur	Inject.inlet tube	Ansaugschlauch
16	190106	Supporto contenit.	Support	Container support	Behältersupport
17	340484	Perno contenitore	Axe	Pin	Stift
18	450812	Molla fiss.perno	Ressort	Spring	Klemmfeder
19	631209	Filtro antidist.	Filtre	Anti-noise filter	Entstörfilter