

- 1 - MACHINE GEHAUSE
- 2 - GEFRIERSYSTEM LUFTGEKÜHLT
- 3 - GEFRIERSYSTEM WASSERGEKÜHLT
- 4 - WASSER SYSTEM
- 5 - ELEKTRONISCHE KARTE UND TEMPERRATUR-FUEHLERENHEIT (bis S.N. 6842)
- 6 - ELEKTRONISCHE KARTE UND TEMPERRATUR- FUEHLERENHEIT (von S.N. 6843)

1 - MACHINE GEHAUSE

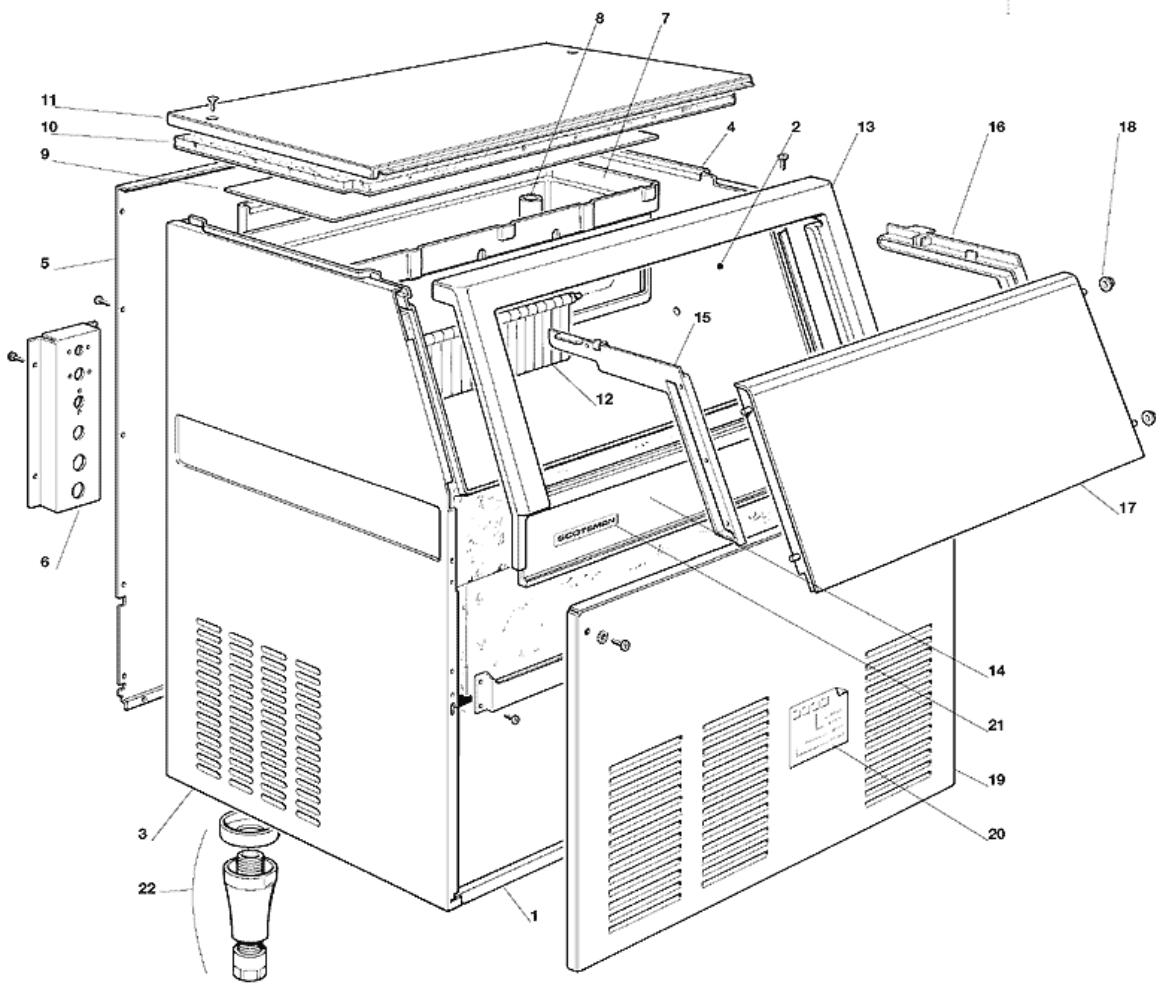

POSITION	CODE	BEZEICHNUNG
0001	781413 00	CHASSIS RAHMENGEHÄUSE
0002	782095 00R	ISOLIEREISSPEICHER
0003	721658 02	EDELSTAHL LINKSWAND
0004	721658 03	RECHTE WAND
0005	702218 00	REUCKWAND
0006	702180 00	METALLTRÄGER
0007	660661 00R	VERDAMPFER GEHÄUSE
0008	660698 02	PLASTIKROHR
0009	741075 01	COVER, EVAPORATOR
0010	794245 01R	ISOLIERUNG
0011	701798 02	ABDECKHAUBE
0012	784457 03R	JALOUSIE - ACL/M
0012	784457 05R	JALOUSIE - ACS
0013	001027 02	TÜRRAHMEN
0013	782078 12	TÜRRAHMEN
0014	721669 05	EDELSTAHL BANDSTREIFEN
0015	660523 01	LINKESPEICHERTUERGLEIT
0016	660523 00	RECHTESPEICHERTUERGLEIT
0017	001027 02	TÜRRAHMEN
0017	792009 09R	SPEICHERTUER
0018	660286 00	SHAFT LAGER
0019	721659 01	VORDERWAND
0020	650624 08	ETIKETT
0021	660614 00	SCOTSMAN ZEICHEN
0022	650670 00	KIT FUESSE + NIVELLIERUNGSHUELSE (4 STÜCK)

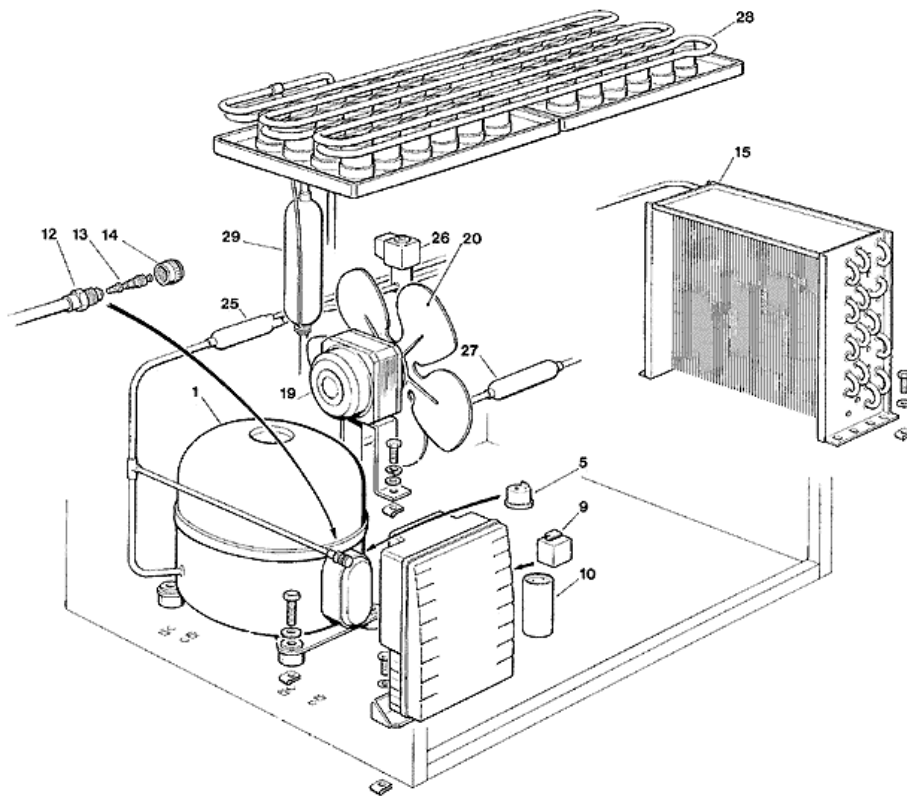

POSITION	CODE	BEZEICHNUNG
0001	670099 03	KOMPRESSOR - 230/50
0001	670099 08	KOMPRESSOR - 230/60
0001	670099 12	KOMPRESSOR - 115/60
0005	620058 42	SCHUTZGERÄT 230/50
0005	620058 79	SCHUTZGERÄT 230/60
0005	620058 84	SCHUTZGERÄT 115/60
0009	620057 45	RELAIS - 230/50-60
0009	620057 53	RELAIS - 115/60
0010	620167 00	STARTKONDENSATOR 88-108MFD/330V
0010	620167 01	STARTKONDENSATOR 64-77 MFD/330V
0010	620167 41	START KONDENSATOR - 115/60
0012	650109 00	VENTILGEHÄUSE
0013	670012 00	VENTILKOLBEN
0014	650106 00	VENTILKLAPPE
0015	620440 00	LUFTGEKÜLTE KONDENSATOR
0019	620419 04	LUFTER MOTOR - 230/50-60
0019	620419 05	LUFTER MOTOR - 115/60
0020	620419 33	FLUEGEL
0025	630020 01	MECHANISCH FILTERN
0026	620306 17	HEISSGAZ VENTIL SPULE - 115/60
0026	620306 46	HEISSGAZ VENTILGEHÄUSE
0026	620306 48	HEISSGAZ VENTIL SPULE - 230/50-60
0027	630003 06	TROCKNER
0028	784263 09	GEFRIERZYLINDER
0028	784263 10	VERDAMPFEREINHEIT - MITTLERE
0028	784283 02	VERDAMPFEREINHEIT - KLEIN
0029	784444 06	SAMMLER UND SAUGLEITUNGEN
0029	784444 11	SAMMLER UND SAUGLEITUNGEN

3 - GEFRIERSYSTEM WASSERGEKÜHLT

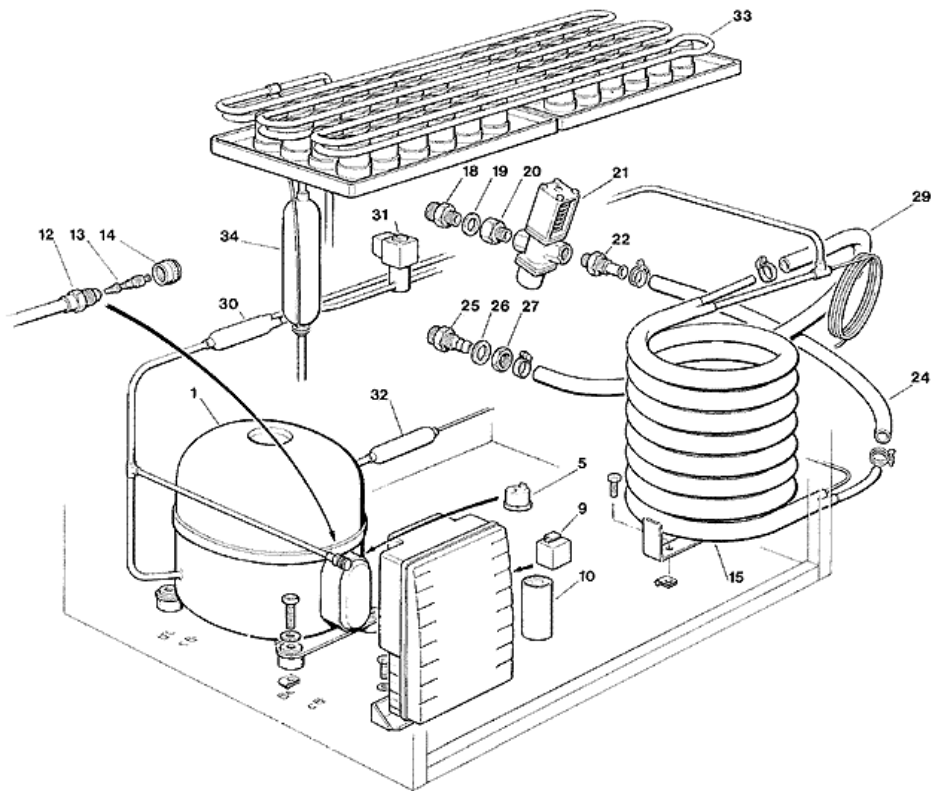

POSITION	CODE	BEZEICHNUNG
0001	670099 03	KOMPRESSOR - 230/50
0001	670099 08	KOMPRESSOR - 230/60
0001	670099 12	KOMPRESSOR - 115/60
0005	620058 42	SCHUTZGERÄT 230/50
0005	620058 79	SCHUTZGERÄT 230/60
0005	620058 84	SCHUTZGERÄT 115/60
0009	620057 45	RELAIS - 230/50-60
0009	620057 53	RELAIS - 115/60
0010	620167 00	STARTKONDENSATOR 88-108MFD/330V
0010	620167 01	STARTKONDENSATOR 64-77 MFD/330V
0010	620167 41	START KONDENSATOR - 115/60
0012	650109 00	VENTILGEHÄUSE
0013	670012 00	VENTILKOLBEN
0014	650106 00	VENTILKLAPPE
0015	620331 00	WASSERGEKÜHLT KONDENSATOR
0018	400053 00	MUTTER
0019	400052 00	SCHEIBE
0020	733204 00	WASSER EINLAUFSTÜCK
0021	620111 00	WASSERREGLERVENTIL
0022	733094 03	WASSERREGLER ABFLUSSTUECK
0024	281900 01	PLASTIK ROHR-PRO METER
0025	660291 00	3/4 GAS SCHLAUCH
0026	400031 00	SCHEIBE
0027	400030 01	MUTTER
0029	281900 01	PLASTIK ROHR-PRO METER
0030	630020 01	MECHANISCH FILTERN
0031	620306 17	HEISSGAZ VENTIL SPULE - 115/60
0031	620306 46	HEISSGAZ VENTILGEHÄUSE
0031	620306 48	HEISSGAZ VENTIL SPULE - 230/50-60
0032	630003 06	TROCKNER
0033	784263 09	GEFRIERZYLINDER
0033	784263 10	VERDAMPFEREINHEIT - MITTLERE
0033	784283 02	VERDAMPFEREINHEIT - KLEIN
0034	784444 06	SAMMLER UND SAUGLEITUNGEN
0034	784444 11	SAMMLER UND SAUGLEITUNGEN

4 - WASSER SYSTEM

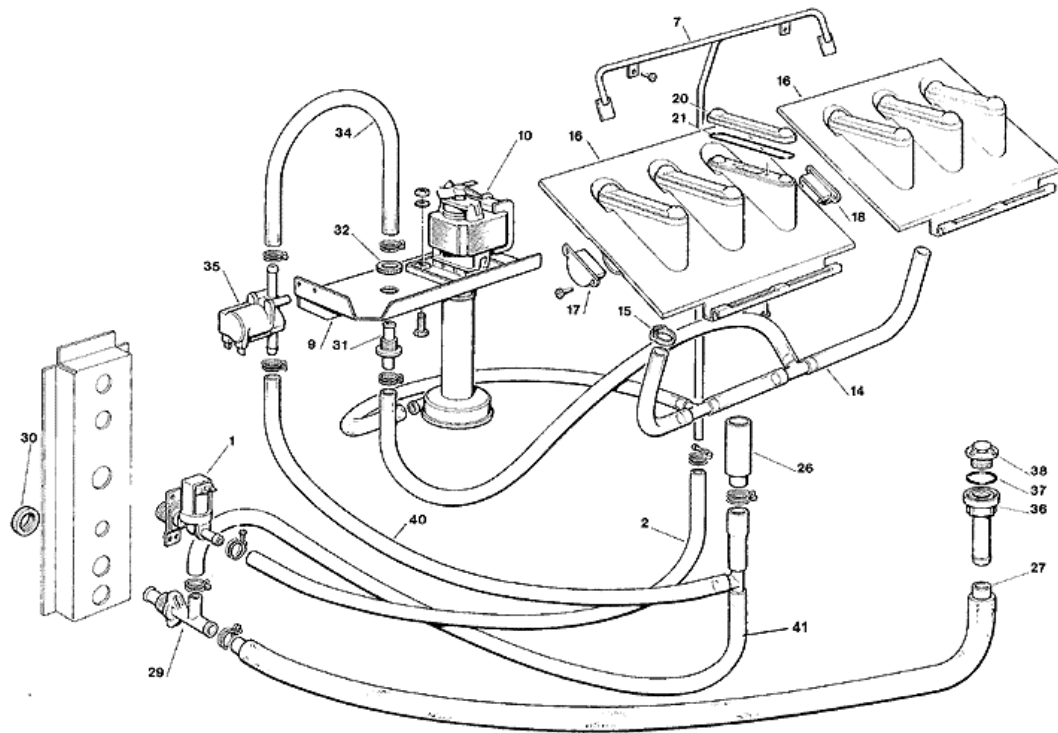

POSITION	CODE	BEZEICHNUNG
0001	650105 52	WASSEREINLAUFVENTIL - 230/50-60 - LUFTERGEKÜHLT
0001	650105 55	WASSERVENTIL - 115/60 - WASSERGEKÜHLT
0002	281900 01	PLASTIK ROHR-PRO METER
0007	660537 00	WASSERVERTEILERROHR
0009	724357 00	PUMPENTRÄGER
0009	724390 00	PUMPENTRAEGER - SMALL
0010	620430 03	WASSER PUMPE - 230/50
0010	620430 04	WASSER PUMPE - 115/60
0010	620430 05	WASSER PUMPE - 230/60
0010	620430 06	WASSER PUMPE - 230/50
0014	610190 00	PLASTIK ROHR
0014	610205 00	ROHR - SMALL - LINKESPRUHSYSTEM
0014	610205 01	ROHR - SMALL - RICHTESPRUHSYSTEM
0015	650499 01	SCHELLE
0016	793129 01	SPRUHSYSTEM EINHEIT
0017	660520 03	PLASTIK VERSTOPFEN
0018	660520 02	PLASTIK VERSTOPFEN
0020	660519 01	PLASTIK DECKEL
0021	640041 20	O RING
0026	660698 02	PLASTIKROHR
0027	610148 10	ABFLUSSROHR
0029	660224 00	T STÜCK
0030	660535 00	PLASTICK RING MUTTER
0031	660534 00	ABFLUSS STÜCK
0032	660535 00	PLASTICK RING MUTTER
0034	610173 00	ABFLUSSROHR
0035	620460 00	WASSERABFLUSSVENTIL
0036	660219 01	ABFLUSSROHR
0037	640134 00	SIMMER RING
0038	660211 01	ABFLUSSFILTER
0040	610176 01	ROHR
0041	610195 00	ROHR

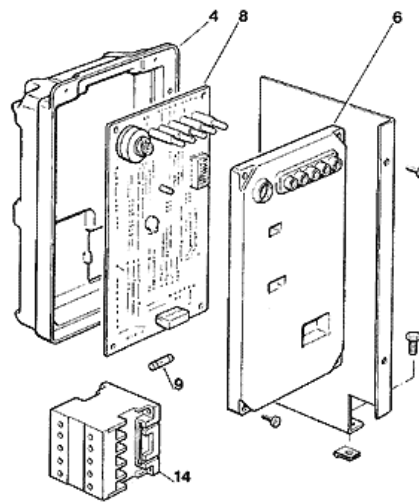
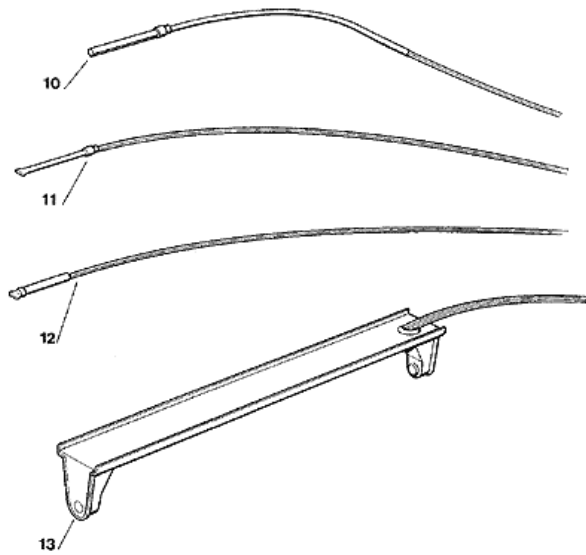

POSITION	CODE	BEZEICHNUNG
0008	620403 18	GEDRUCKTESCHALTUNG
0008	620403 19	REGENERIERTE PLATINE
0009	630015 09	SCHMELZSICHERUNG (100MA)
0009	630015 10	SCHMELZSICHERUNG (16 A)
0010	620404 10	VERDAMPFERTEMPERATURFUEHLER
0011	620404 11	KONDENSATORTEMPERATURFUEHLER
0012	620404 02	RAUMTEMPERATURFUEHLER
0013	650674 00	EISNIVEAUFUEHLEREINHEIT
0014	630119 02	SCHALTSCHÜTZ - 230/50-60
0014	630124 07	MAGNETSCHALTER - 115/60

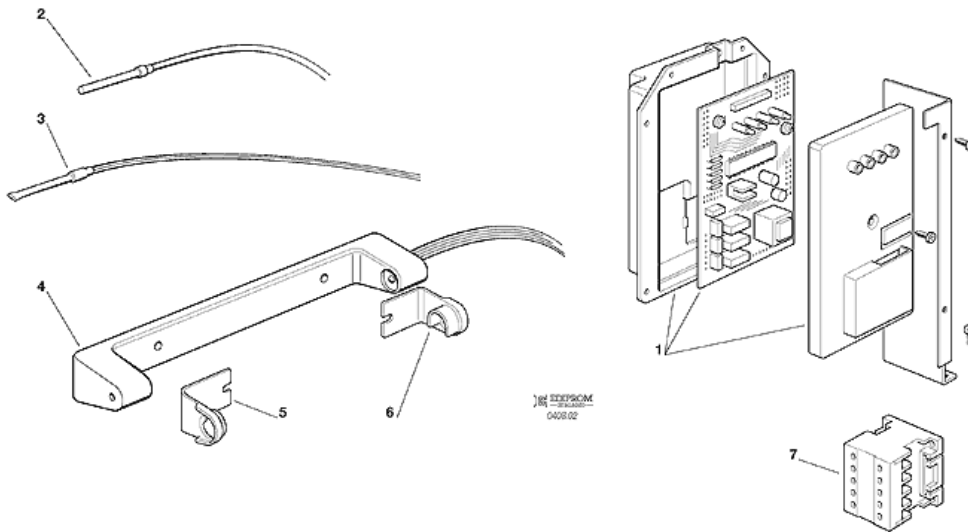

POSITION	CODE	BEZEICHNUNG
0001	620462 00	GEDRUCKTESCHALTUNG - 230/50-60
0001	620462 01	GEDRUCKTESCHALTUNG - 115/60/1
0002	620404 10	VERDAMPFERTEMPERATURFUEHLER
0003	620404 11	KONDENSATORTEMPERATURFUEHLER
0004	650674 00	EISNIVEAUFUEHLEREINHEIT
0005	660720 00	PLASTIKABDECKUNG
0006	660720 01	PLASTIKABDECKUNG
0007	630119 02	SCHALTSCHÜTZ - 230/50-60
0007	630124 07	MAGNETSCHALTER - 115/60