

PARTI DI RICAMBIO
PIECES DETACHEES
SPARE PARTS
ERSATZTEILE
LISTA DE RECAMBIOS

LC 700 BT

LC 900 BT

LC 1200 BT

PRODUCTION START 10/03

NEW DESIGN 04/05

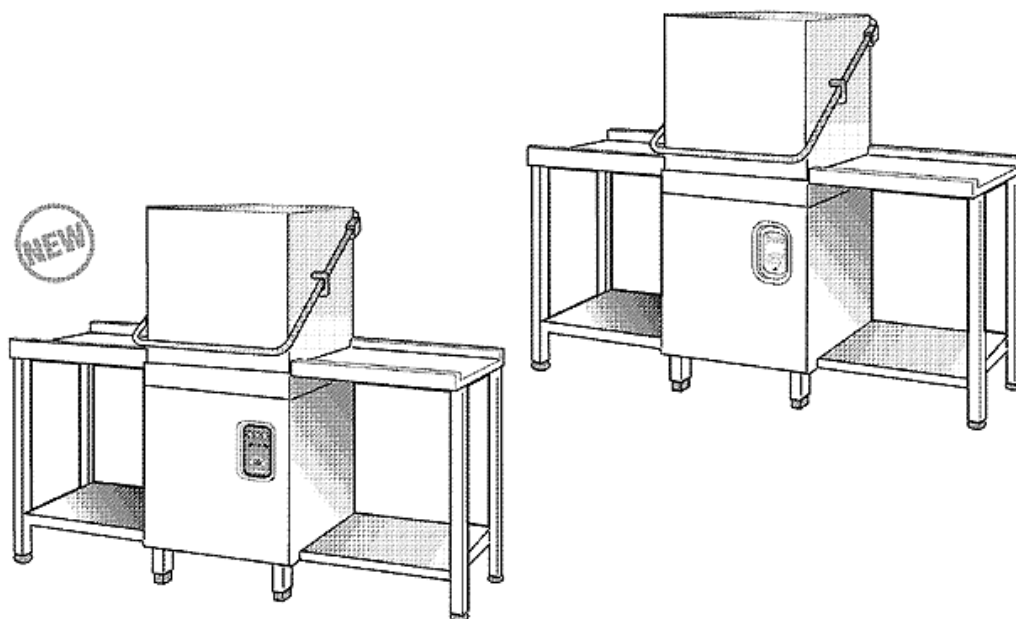

COMENDA

05 - 2005 S. AG.

2 - Karosserie/Tank

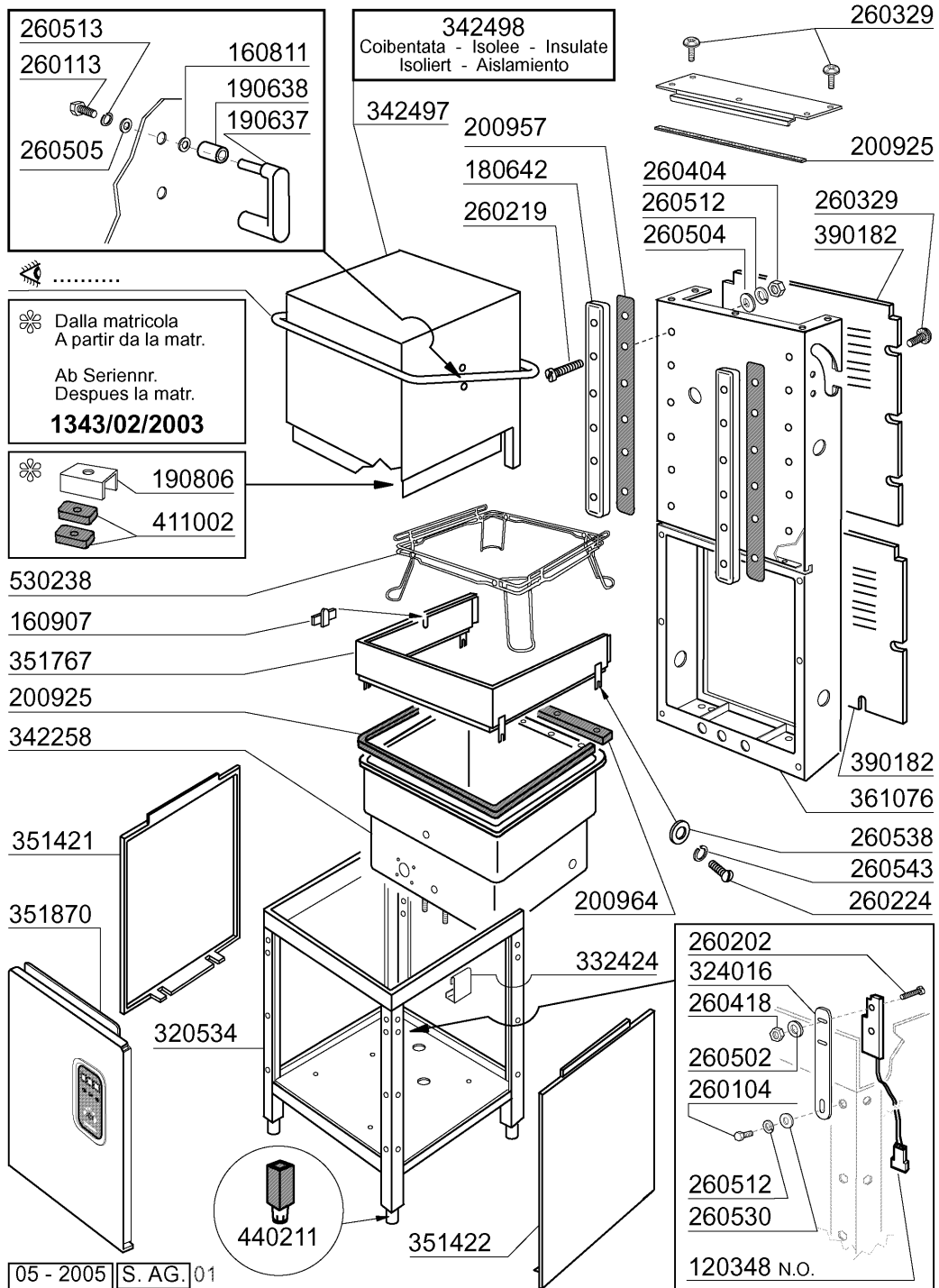

2 - Karosserie/Tank

CODE	BEZEICHNUNG
120348	MAGN.SCHALTER (OEFFNER)
160811	GLEITRING F2 18X8,5 X1 ALGOF
160907	ANSCHLUSS ZU TISCHE C95-155
180642	FUEHRUNG
190637	FÜHRUNG FÜR "C"-TÜR
190638	ROLLE FÜR C-TÜRFÜHRUNG
190806	MAGNETGEHAEUSE
200925	DICHTUNG
200957	DICHTUNG
200964	DICHTUNG 618X14 SP.2
260104	ROSTFR.ST.TESCHRAUBE A2 6X16UN
260113	ROSTFR.ST.TE-SCHRAUBE8X20 A2UN
260202	SCHRAUBE TCP 3X16
260219	ROSTF.ST TCP-SCHRAUBE6X35A2 UN
260224	TB-SCHRAUBE 6X15 B23-10-11-12
260329	VITE M5X12 SPEC.ZIGR.SOTTOTEST
260404	ROSTFR.STAHLERN.MUETTER D6 UNI
260418	SELBST-SICHERNDE MUTTER M4
260502	FLACHSCHEIBE D.4
260504	ROSTFR.ST.FLACHSCHIEBE D6
260505	ROSTFR.ST.FLACHSCHEIBE D8
260512	ROSTFR.ST.GROWERSCHIEBE D6
260513	GROWERSCHIEBE D.8
260530	ROSTFR.STAHL SCHEIBE 7X22X2
260538	SCHIEBE 18X6X1,5 STAHL
260543	SCHIEBE D.6
320534	UNTERE RAHMEN
324016	WINKEL FUER MIKROSCHALTER
332424	SQUADRETTA SOST.TUBO PRESS.C
342258	TANK
342497	HAUBE
342498	SCHALL- WARMISOLIERTE HAUBE
351421	SEITLICHE TAFEL LINKS
351422	SEITLICHE TAFEL RECHTS
351767	FRONTTAFEL
351870	PANEEL FRONT. LC2004
361076	RAHMEN
390182	HINTERE TAFEL
411002	DAUERMAGNET 24X12
440211	FUSS
530238	HALTERUNG FUER KORB SERIE C

3 - Tank

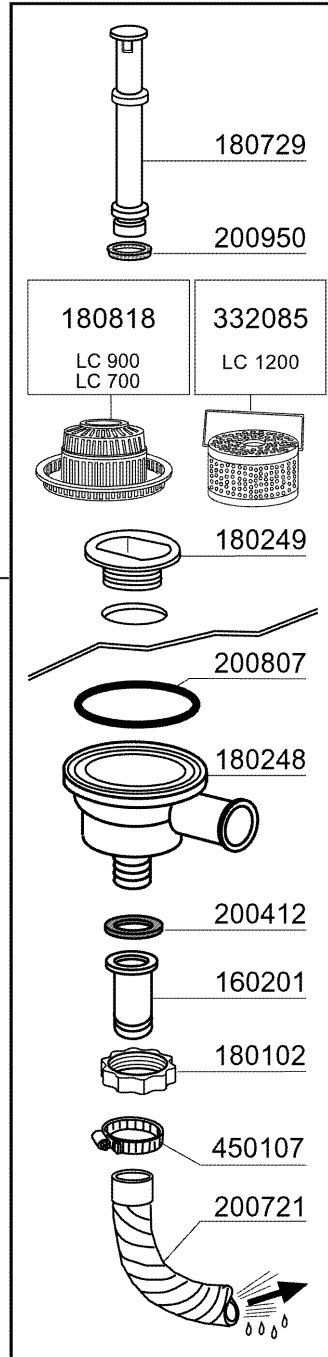
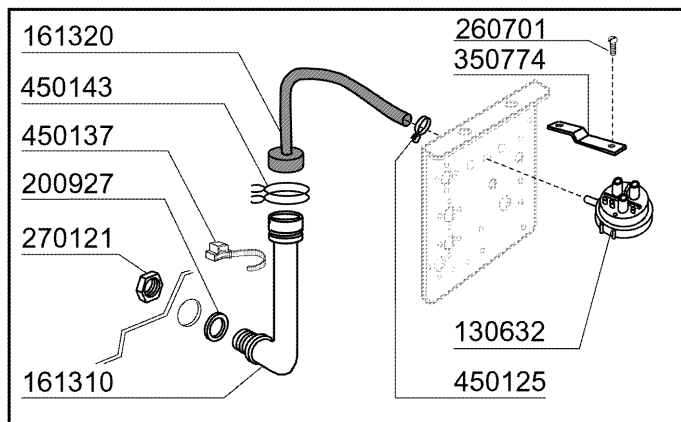
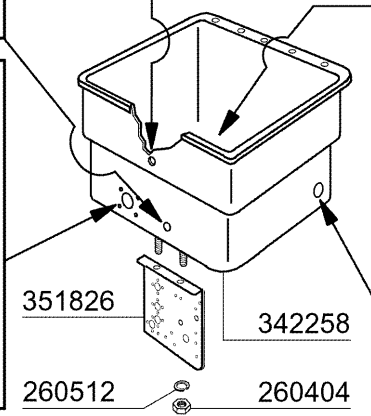
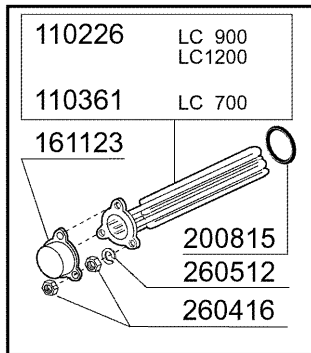
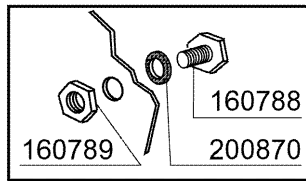
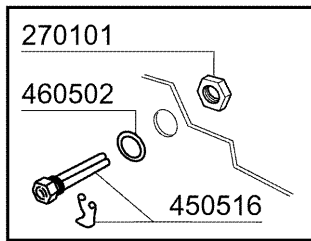
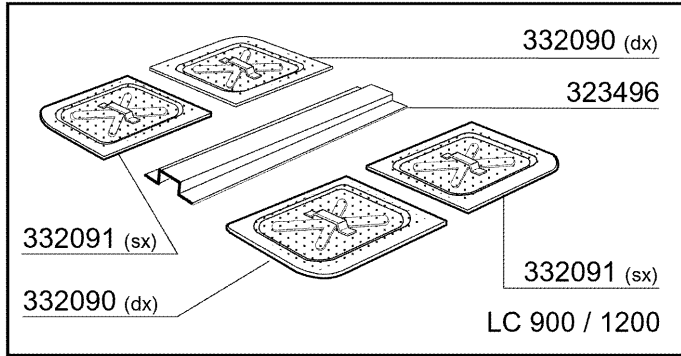

05 - 2005 | S. AG.

3 - Tank

CODE	BEZEICHNUNG
110226	HEIZKOERPER 3000W 230/400V
110361	HEIZKOERPER 2200W 230V
130632	DRUCKSCHALTER 1L
160201	KNIESTUECK F.TANKZULAUF MOPL
160788	PFROPFEN
160789	MUTTER
161123	HEIZKOERPERSCHUTZ H42 SNL
161310	LUFTFALLE FÜR GLÄSERSPÜLER BR-
161320	SCHLAUCH FÜR LUFTFALLE
180102	GEWINDERING F.ABLAUFST.1"1/2 F
180248	ANSAUGWANNE
180249	MUTTER
180729	STANDROHR
180818	TANKFILTER FÜR FC
200412	DICHTUNG ABLAUF11/2" 45X33X3
200721	ABLAUFSCHLAUCH 28X35 2MT.
200807	O-RING 3,53 X 110,72
200815	O-RING F.HEIZKÖRPER
200870	DICHTUNG 18X10X2
200927	DICHTUNG FÜR LUFTFALLE C95-C15
200950	VITON DICHTUNG
260404	ROSTFR.STAHLERN.MUETTER D6 UNI
260416	ROSTFR.STAHLERN.MUETTER M6
260512	ROSTFR.ST.GROWERSCHIEBE D6
260701	SCHRAUBE 3,5X9,5
270101	SECHSWINKL.GEGENMUTT.1/2"
270121	GEGENMUTTER
323496	FILTERHALTERUNG
332085	FILTER LC
332090	FILTER RECHTS
332091	TANKFILTER LINKS
342258	TANK
350774	WINKEL
351826	WINKEL
450107	SCHELLE FE ZN 38-50 H=12,2
450125	ELASTISCHE SCHELLE D.10,4X9,8
450137	BUNDVERSCHLUSS MIT FUSS 31900
450143	SCHELLE 39,7X37,7
450516	SCHUTZHUELLE FUER 2 THERMOSTAT
460502	ASBESTDICHTUNG 30X21X2

4 - Griff

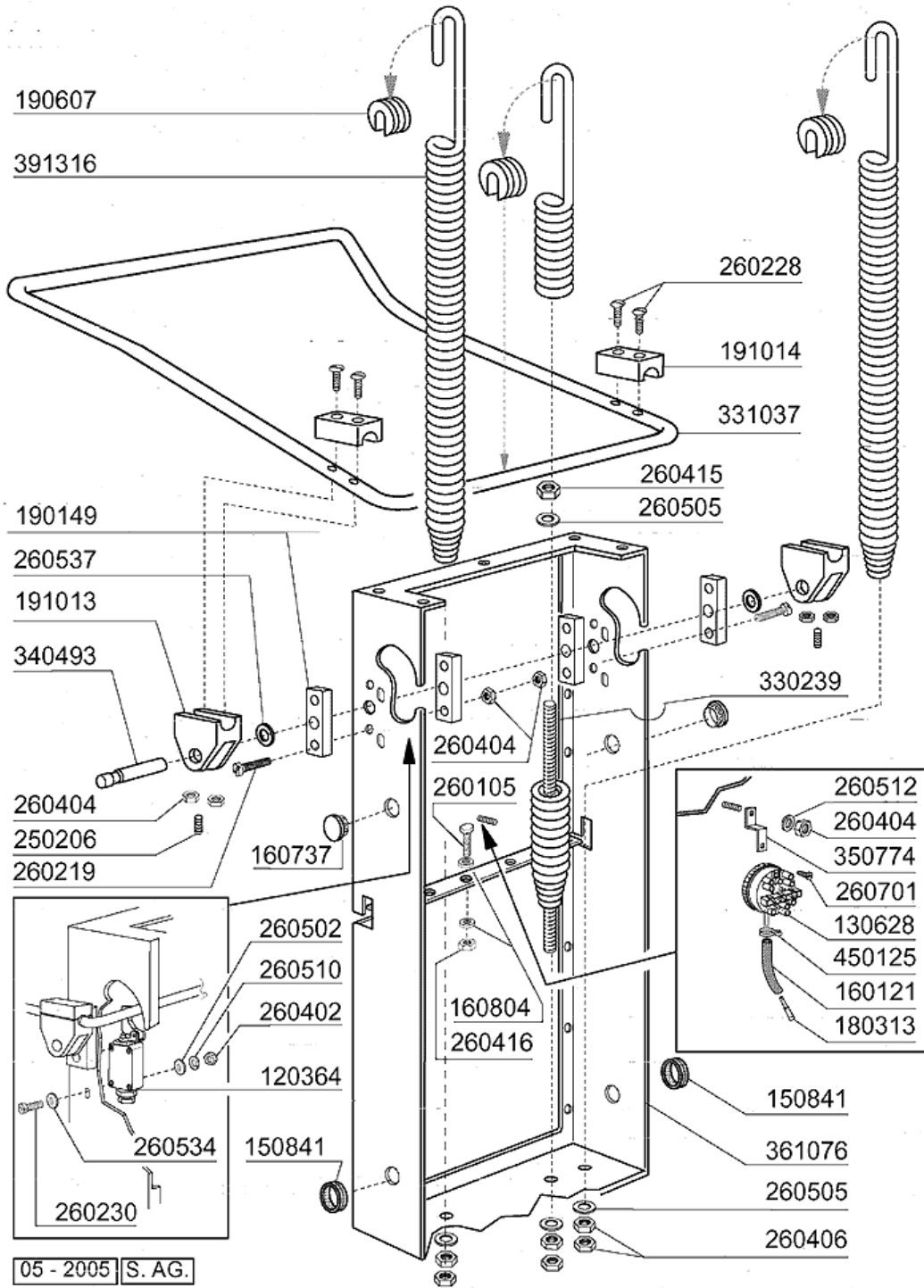

4 - Griff

CODE	BEZEICHNUNG
120364	ENDSCHALTER MIT HEBEL
130628	DRUCKSCHALTER
150841	KABELDURCHGANG
160121	SCHLAUCH EPDM D. 5 X 9
160737	PFROPFEN HEYCO D.34,9
160804	DICHTUNG D.6
180313	T-NIPPEL
190149	VERSTÄRKERUNG FÜR GRIFFHALTER.
190607	GRIFFSBUCHSE C30-70
191013	GELENK F. GRIFF C30 - C70
191014	FLANSCH F. GRIFF C30-70
250206	BEFESTIGUNGSDÜBEL D.6
260105	SCHRAUBE TE 6X20
260219	ROSTFR.ST TCP-SCHRAUBE6X35A2 UN
260228	ROSTFR.ST. SONDERSCHRAUBE 6X42
260230	SCHRAUBE TCP 4X40
260402	MUTTER IN ROSTFR.STAHL D4 UNI
260404	ROSTFR.STAHLERN.MUETTER D6 UNI
260406	MUTTER 8MA
260415	ROSTFR.STAHL.SELBSTSICHER.MUTT
260416	ROSTFR.STAHLERN.MUETTER M6
260502	FLACHSCHEIBE D.4
260505	ROSTFR.ST.FLACHSCHEIBE D8
260510	GROWERSCHIEBE D.4
260512	ROSTFR.ST.GROWERSCHIEBE D6
260534	SCHEIBE
260537	ROSTFR.ST.FLACHSCHEIBE D13X20X
260701	SCHRAUBE 3,5X9,5
330239	ZUGSTANGE
331037	GRIFF C95-155-165 DOPPELWANDIG
340493	STIFT F. GELENK C30
350774	WINKEL
361076	RAHMEN
391316	FEDER FUER GRIFF C85/140-G75
450125	ELASTISCHE SCHELLE D.10,4X9,8

5 - Wasch-und Nachspülsäule

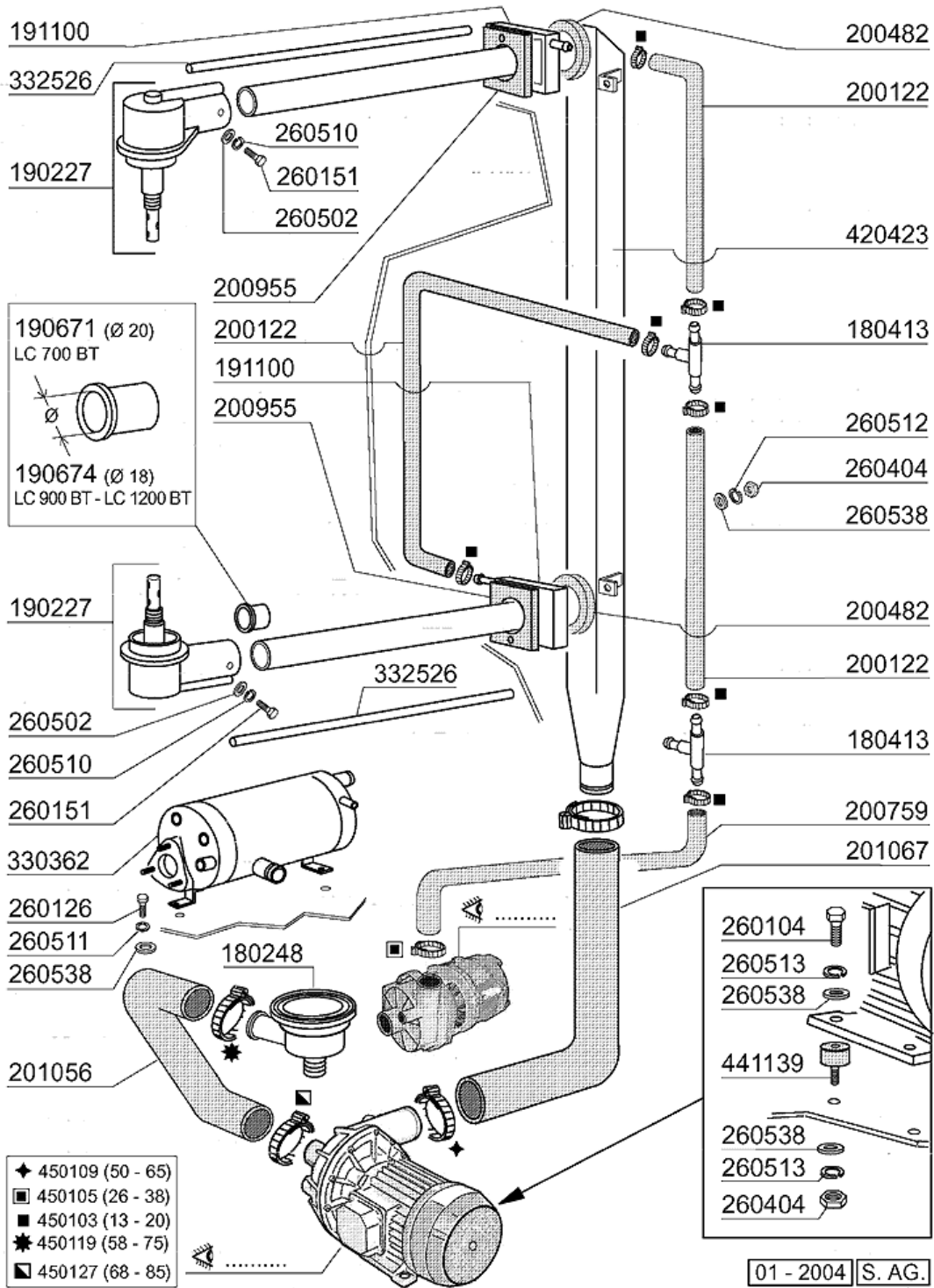

5 - Wasch-und Nachspülsäule

CODE	BEZEICHNUNG
180248	ANSAUGWANNE
180413	T-NIPPEL D.11,5 - NACHSPÜLGRUP
190227	ARMHALTERUNG
190671	BUCHSE
190674	BUCHSE
191100	NACHSPUELKOLLEKTOR C-LC
200122	SCHLAUCH 11X19
200482	DICHTUNG 60X54 RAMPE C140
200759	DRUCKSCHLAUCH FÜR ECORINSE AC-
200955	DICHTUNG
201056	ANSAUGSCHLAUCH WASCHPUMPE
201067	DRUCKSCHLAUCH
260104	ROSTFR.ST.TESCHRAUBE A2 6X16UN
260126	SCHRAUBE TE 5X12
260151	SCHRAUBE TE 4X12
260404	ROSTFR.STAHLERN.MUETTER D6 UNI
260502	FLACHSCHEIBE D.4
260510	GROWERSCHIEBE D.4
260511	GROWERSCHIEBE D.5
260512	ROSTFR.ST.GROWERSCHIEBE D6
260513	GROWERSCHIEBE D.8
260538	SCHIEBE 18X6X1,5 STAHL
330362	BOILER FUER BREAK TANK
332526	NACHSPÜLUNGSSCHLAUCH
420423	WASCHRAMPE C/LC
441139	SCHWINGUNGS-DAEMPFEND.FUSS 25X
450103	SCHLAUCHSCH. FE ZN. 13-20 H=9
450105	SCHLAUCHSCH. H=12,2 26-38
450109	SCHLAUCHSCHELLE 50-65
450119	SCHLAUCHSCHEL. 58-75 H=12,2
450127	SCHLAUCHSCHEL. 68-85 H=12,2

6 - Wasch-und Nachspülarme

* dalla matricola
a partir de la matr.
from serial no.
ab Seriennr.
despues la matr.
01 - 2003

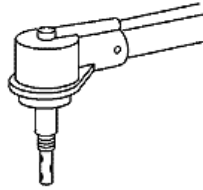

191075

420553

190673

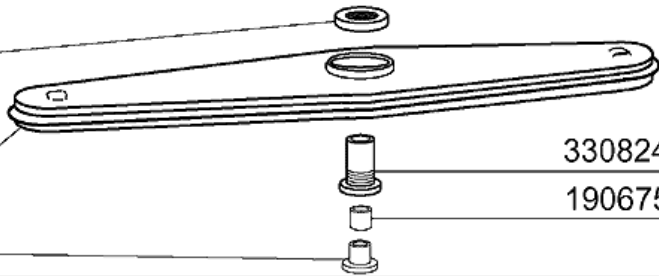

330824

190675

420572 R

190675



330824

191075

190673

280409

450218

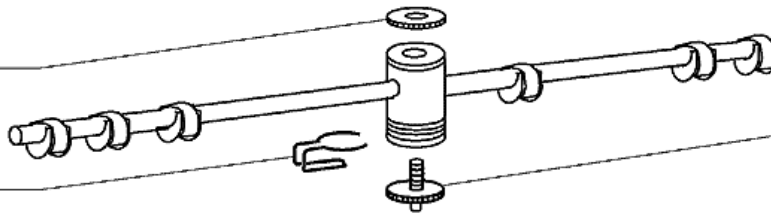

430343

261009

261009

190641

450218

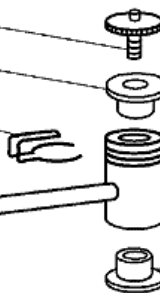
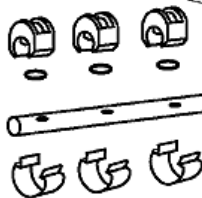

430343

170963

200850

450236

190641

280409

190673

420553

260568

190675

330824

191075

420572 R

190673



191075

330824

190675

07 - 2003 | S.A.G.

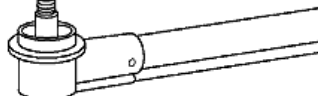

6 - Wasch-und Nachspülarne

CODE	BEZEICHNUNG
170963	NACHSPULDUESE X FC
190641	BUCHSE FÜR NACHSPÜLARM C95-155
190673	BUCHSE
190675	BUCHSE
191075	GEWINDE
200850	DICHTUNG
260568	FLACHSCHEIBE D.28X21X1
261009	BEFESTIG.SCHRAUBE F.SPUELARM
280409	KLEMMRING SPUELARMKREUZ C140
330824	WASCHARMZENTER (STAHL)
420553	WASCHARM (STAHL) - 420572R
420572R	WASCHARM LC
430343	NACHSPUELARM LC700/900/1200
450218	FEDER BEFEST.SCHRAUBE NACHSPÜL
450236	FEDER FUER DUESE 170963

7 - Nachspülgruppe/Break tank

CODE	BEZEICHNUNG
110343	HEIZKÖRPER 8000W 220/380V
110349	HEIZKÖRPER 6000W 230/400V
110362	HEIZKÖRPER 9000W 220/380V
160108	ANSAUGSCHLAUCH D.8X5 F.DOSIERG
160805	DICHTUNG D.8
161102	HEIZKOERPERSCHUTZ MOPL.
180149	PLASTIKMUTTER
180213	FLANSCH F.DÜSEKLEMMUNG F2-C34
180413	T-NIPPEL D.11,5 - NACHSPÜLGRUP
180420	T-NIPPEL
191095	BEHAELTER FUER BREAK TANK
200101	GUMMISCHLAUCH 25X35
200117	GUMMISCHLAUCH 7X16
200122	SCHLAUCH 11X19
200416	DICHTUNG D. 3/4"
200498	DICHTUNG ABLAUF 1 1/2" 65X47X2
200759	DRUCKSCHLAUCH FÜR ECORINSE AC-
200815	O-RING F.HEIZKÖRPER
201036	ZULAUFSCHLAUCH 2 MT
201070	SCHLAUCH
201072	SCHLAUCH
201076	SCHLAUCH
260103	SCHRAUBE TE 6X12
260112	ROSTFR.STAHL TE-SCHRAUBE 8X16
260404	ROSTFR.STAHLERN.MUETTER D6 UNI
260512	ROSTFR.ST.GROWERSCHIEBE D6
260538	SCHIEBE 18X6X1,5 STAHL
330362	BOILER FUER BREAK TANK
350727	WINKEL
450102	SCHELLE FE ZN 11-17 H=9
450103	SCHLAUCHSCH. FE ZN. 13-20 H=9
450105	SCHLAUCHSCH. H=12,2 26-38
450106	SCHLAUCHSCH. H=12,2 32-44
450134	ELASTISCHE SCHELLE D.9,3X8,8
620209	EINLAUFFILTER
631209	ENTSTÖRFILTER
631216	KONDENSATOR 6.3 MF 450V

8 - Pumpen

<p>630330 630252 630411 630501</p> <p style="text-align: right;">632501 50 HZ 632502 60 HZ</p> <p style="text-align: center;">630138</p>	<p>631202 16 μF</p> <p>630254</p> <div style="border: 1px solid black; padding: 5px; margin-top: 10px;"> <p style="text-align: center;">LC 700 BT</p> <p style="text-align: center;">100801</p> <p>220/240 V 50 Hz - HP 1 Kw 0,75 (5223)</p> </div>
--	---

<p>630306 630252 630411 630501 631653 50 HZ ★ 631618 50 HZ ★★</p> <p style="text-align: right;">630253</p> <p style="text-align: right;">631654 60 HZ ★ 631647 60 HZ ★★</p> <p style="text-align: center;">630138</p>	<div style="border: 1px solid black; padding: 5px; margin-bottom: 10px;"> <p style="text-align: center;">LC 900 BT</p> <p style="text-align: center;">100797 ★</p> <p>230/400V 50 Hz - HP 1,5 Kw 1,1 (5233)</p> </div> <div style="border: 1px solid black; padding: 5px;"> <p style="text-align: center;">LC 1200 BT</p> <p style="text-align: center;">100795 ★★</p> <p>230/400V 50 Hz - HP 2 Kw 1,5 (5234)</p> </div>
---	--

<p>630249 630533 631698 630427</p> <p style="text-align: center;">630136</p>	<p>631216 6,3 μF</p> <div style="border: 1px solid black; padding: 5px; margin-top: 10px;"> <p style="text-align: center;">100802</p> <p>230V - 50 Hz Kw 0,2 (ZF131 DX)</p> </div>
--	---

01 - 2004 | S. AG.

8 - Pumpen

CODE	BEZEICHNUNG
100795	PUMPE 2HP 380/3/50HZ
100797	PUMPE HP 1,5 380/3/50
100801	PUMPE 1HP 230/1
100802	PUMPE HP 0,3 230V-50HZ
630136	PUMPENGEHAEUSE LGB ZF131DX
630138	GEHAEUSE FUER PUMPE LC
630249	FLANSCH PUMPE ZF131 DX
630252	FLANSCH PUMPE LC
630253	LAUFRADDECKEL FUER 100797
630254	LAUFRADDECKEL F.100801
630306	PUMPENLUEFTERRAD FI 2-3 PS
630330	LUEFTERRAD FUER PUMPE 100801
630411	O-RING PUMPE FI HP 2-2,7
630427	DICHTUNG FÜR PUMPE ZF131DX
630501	MECH.DICHTUNG PS 2-3-3,2
630533	MECH.DICHTUNG ZF131DX
631202	KONDENSATOR 16 MF 450V
631216	KONDENSATOR 6.3 MF 450V
631618	LAUFRAD PUMPE F HP2-D.116,5
631647	LAUFRAD D.100-60HZ-1204/5
631653	PUMPENLAUFRAD 1,5HP 50HZ 1241
631654	LAUFRAD 1,5PS 50HZ 1241
631698	PUMPENLAUFRAD ZF131DX
632501	PUMPENLAUFRAD 1 HP 50HZ-5223
632502	PUMPENLAUFRAD 1 HP 60HZ-5223

9 - Schalttafel

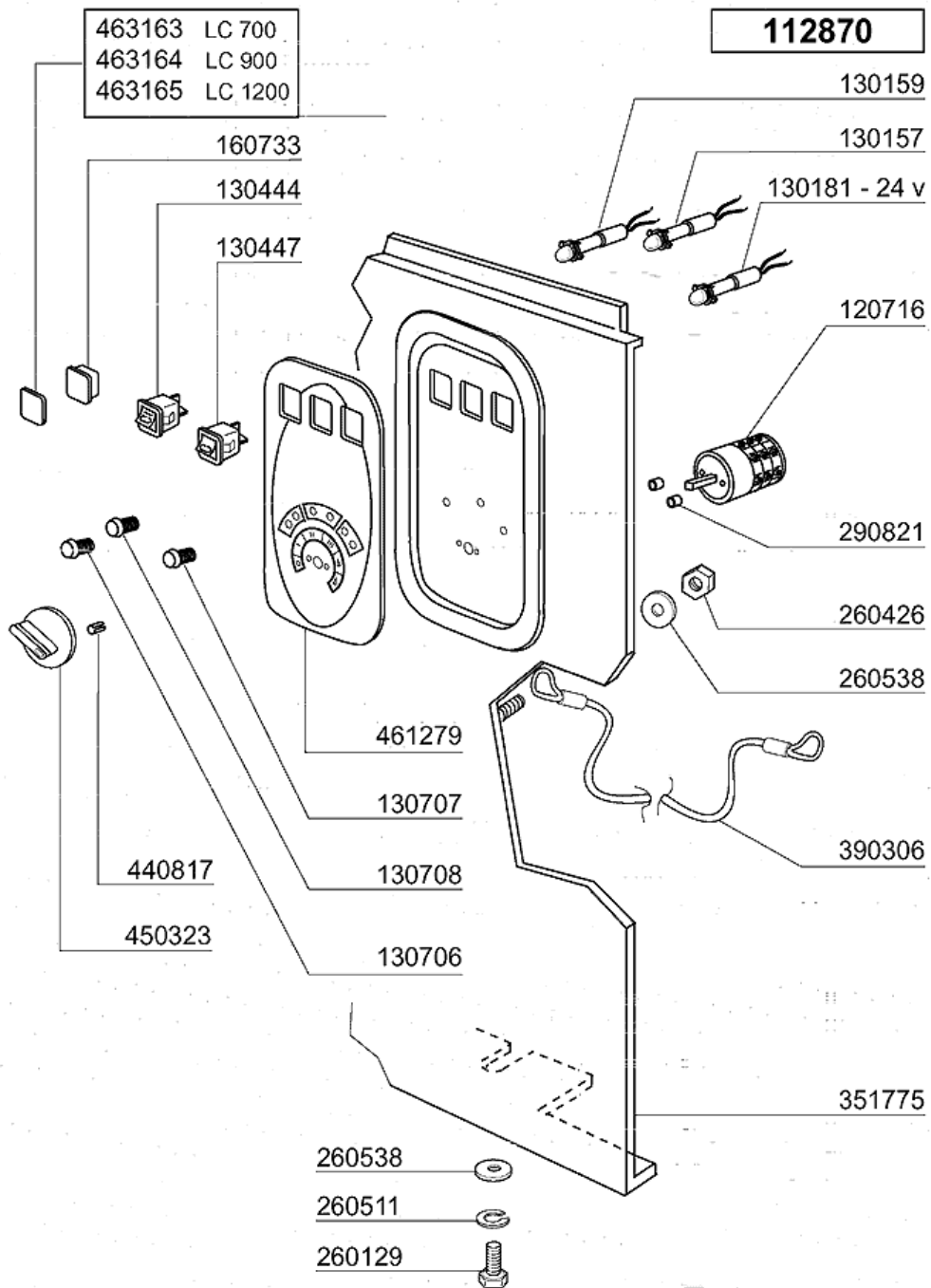

05 - 2004 | S. AG.

9 - Schalttafel

CODE	BEZEICHNUNG
112870	KABEL
120716	6-POLIG UMSCHALTER 16A
130157	GRÜNE LAMPE FÜR BC-BR-C-SERIE-
130159	ORANGE LAMPE FÜR C-SERIE - 220
130181	GRÜNE LAMPE FÜR BC-FC 24V
130444	DRUCKKNOPF "ZYKLUS START" F
130447	ZYKLUSSTARTWÄHLSCHALTER C-SERI
130706	ROTE ABDECKUNG FÜR LAMPE (C-SE
130707	WEISSE ABDECKUNG F.LAMPE (C-SE
130708	GRÜNE ABDECKUNG FÜR LAMPE (C-S
160733	NEUTRAL PFROPFEN F. LAMPE
260129	SCHRAUBE TE M 5X20
260426	DADI ESAG.CIECHI INOX "M6"
260511	GROWERSCHEIBE D.5
260538	SCHIEBE 18X6X1,5 STAHL
290821	ABSTANDSTUECK F.SCHALTER
351775	FRONTTAFEL
390306	SEIL
440817	FEDERSPERRING LSCB/ 1853/17/00
450323	KNEBEL FÜR BC-BR-C95-C155
461279	TARGA COMANDI POLIC.LC BT
463163	LC700 PLATTE
463164	LC900 PLATTE
463165	LC1200 PLATTE

10 - Schalttafel

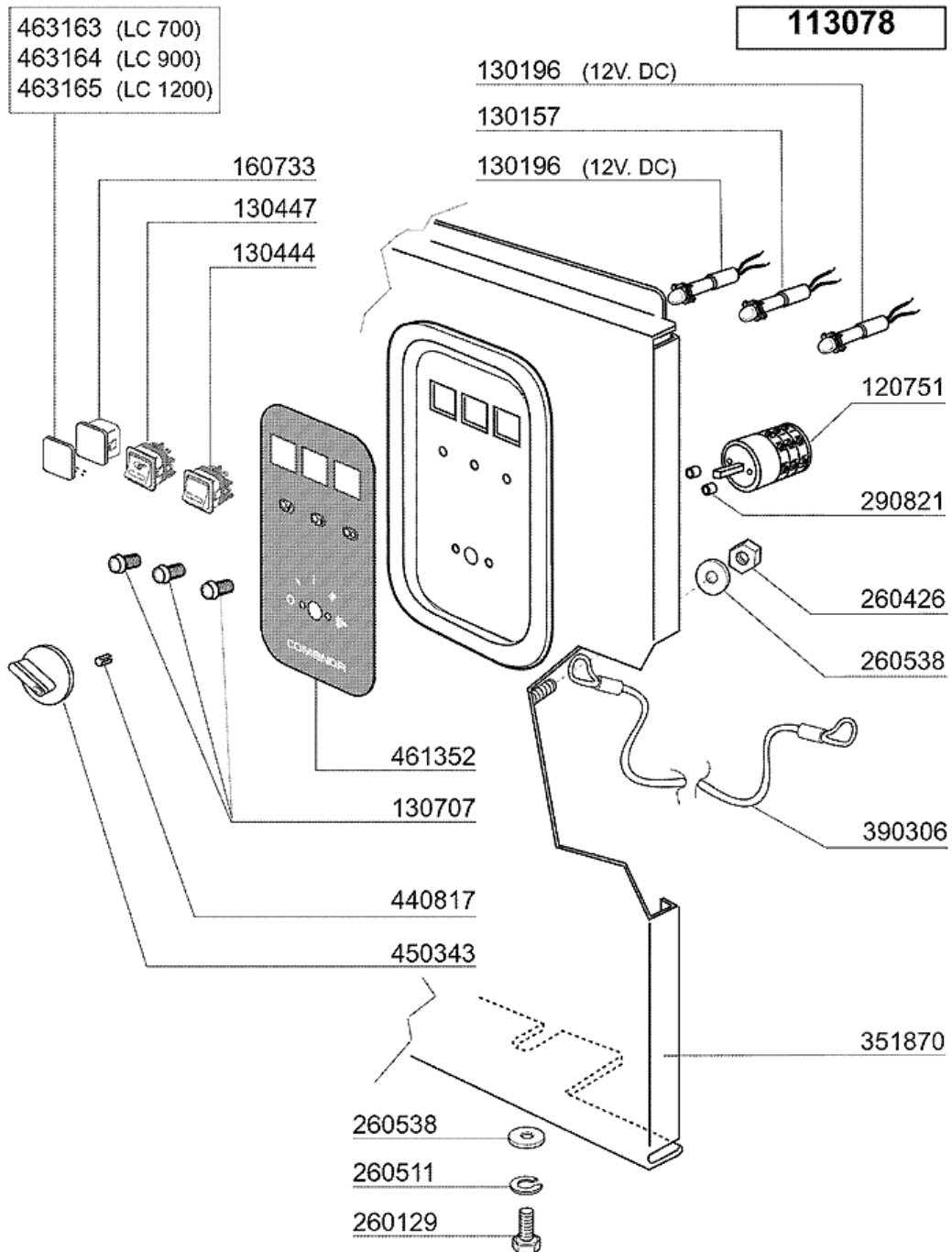

05 2005 | S. AG.

10 - Schalttafel

CODE	BEZEICHNUNG
113078	PANNELLO COMANDI LC '04
120751	4-POLIG UMSCHALTER 16A
130157	GRÜNE LAMPE FÜR BC-BR-C-SERIE-
130196	GRÜNE LAMPE
130444	DRUCKKNOPF "ZYKLUS START" F
130447	ZYKLUSSTARTWÄHLSCHALTER C-SERI
130707	WEISSE ABDECKUNG F.LAMPE (C-SE
160733	NEUTRAL PFROPFEN F. LAMPE
260129	SCHRAUBE TE M 5X20
260426	DADI ESAG.CIECHI INOX "M6"
260511	GROWERSCHEIBE D.5
260538	SCHIEBE 18X6X1,5 STAHL
290821	ABSTANDSTUECK F.SCHALTER
351870	PANEEL FRONT. LC2004
390306	SEIL
440817	FEDERSPERRING LSCB/ 1853/17/00
450343	SCHALTER BLAU
461352	BEDIENUNGSSCHILD LC2004
463163	LC700 PLATTE
463164	LC900 PLATTE
463165	LC1200 PLATTE

11 - E-Schrank

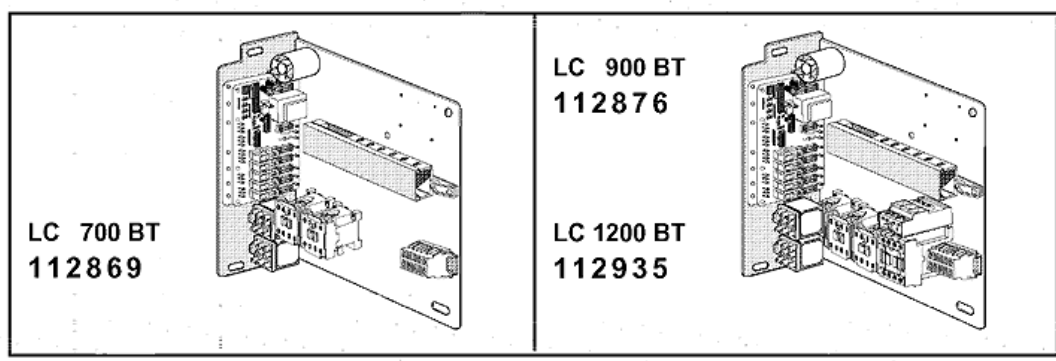
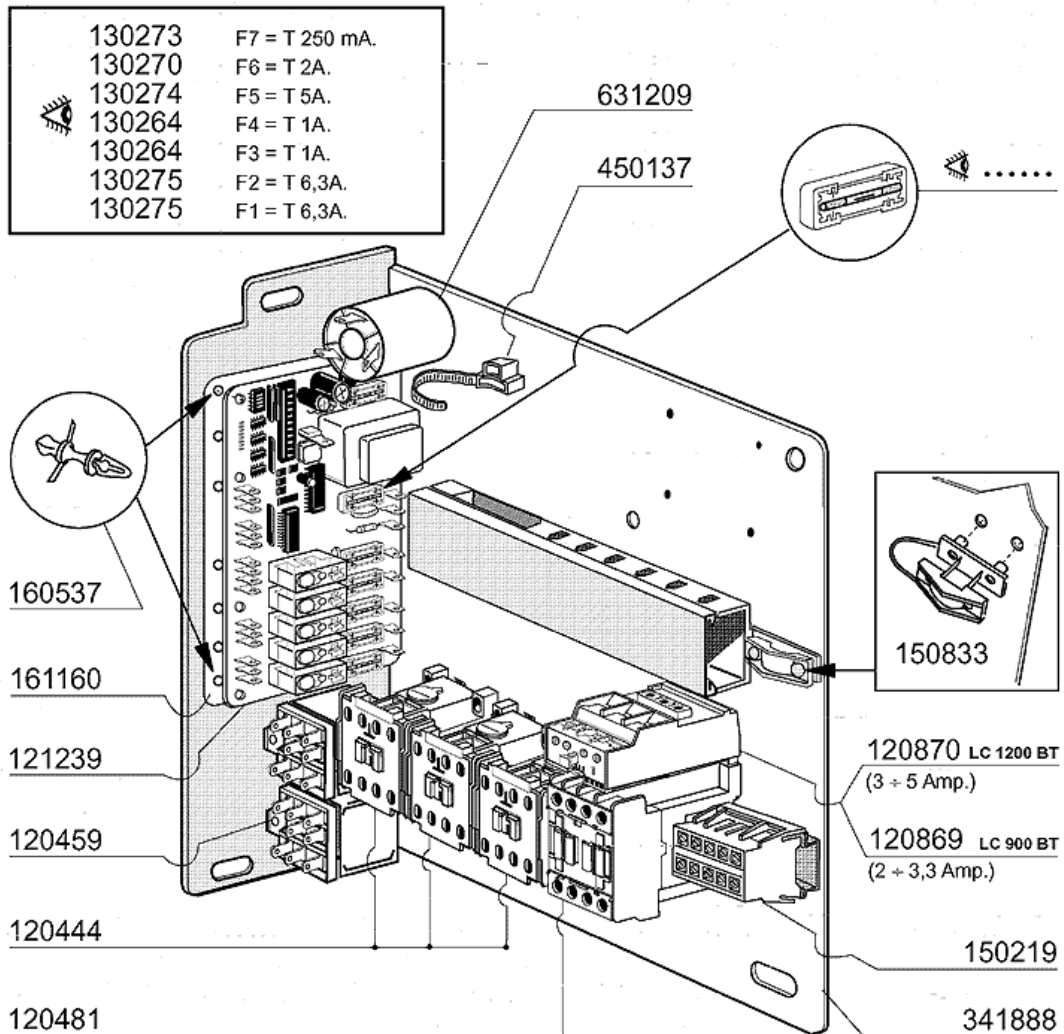

01 - 2004 | S. AG.

11 - E-Schrank

CODE	BEZEICHNUNG
112869	KABEL
112876	IMPIANTO ELETTRICO LC900BT
112935	IMPIANTO ELETTRICO LC1200BT
120444	SCHÜTZ 9A 220V 50HZ
120459	HILFSRELAIS 16A 220V
120481	SCHUETZ 9A-230V 50/60HZ
120869	THERMOAUSLÖSER 2/3,3
120870	THERMOAUSLÖSER 3/5
121239	ELKTR.ZEITSCHALTER UNICOM "B.T
130264	SICHERUNG 5X20 1A
130270	SICHERUNG 5X20 2A
130273	SCHMELZSICHERUNG 5X20 250MA GL
130274	SCHMELZSICHERUNG 5X20 5A GLASS
130275	SCHMELZSICHERUNG 5X20 6,3A GLA
150219	KLEMMENLEISTE 5P MMQ165VD26
150833	KEBELDURCHGANG BR/BC
160537	ABSTANDSTÜCK F. ELEKTR.LOCHKAR
161160	SCHUTZ FÜR EL.LOCHKARTE C/F
341888	HALTERUNG F.E-TAFEL
450137	BUNDVERSCHLUSS MIT FUSS 31900
631209	ENTSTÖRFILTER

12 - E-Schrank

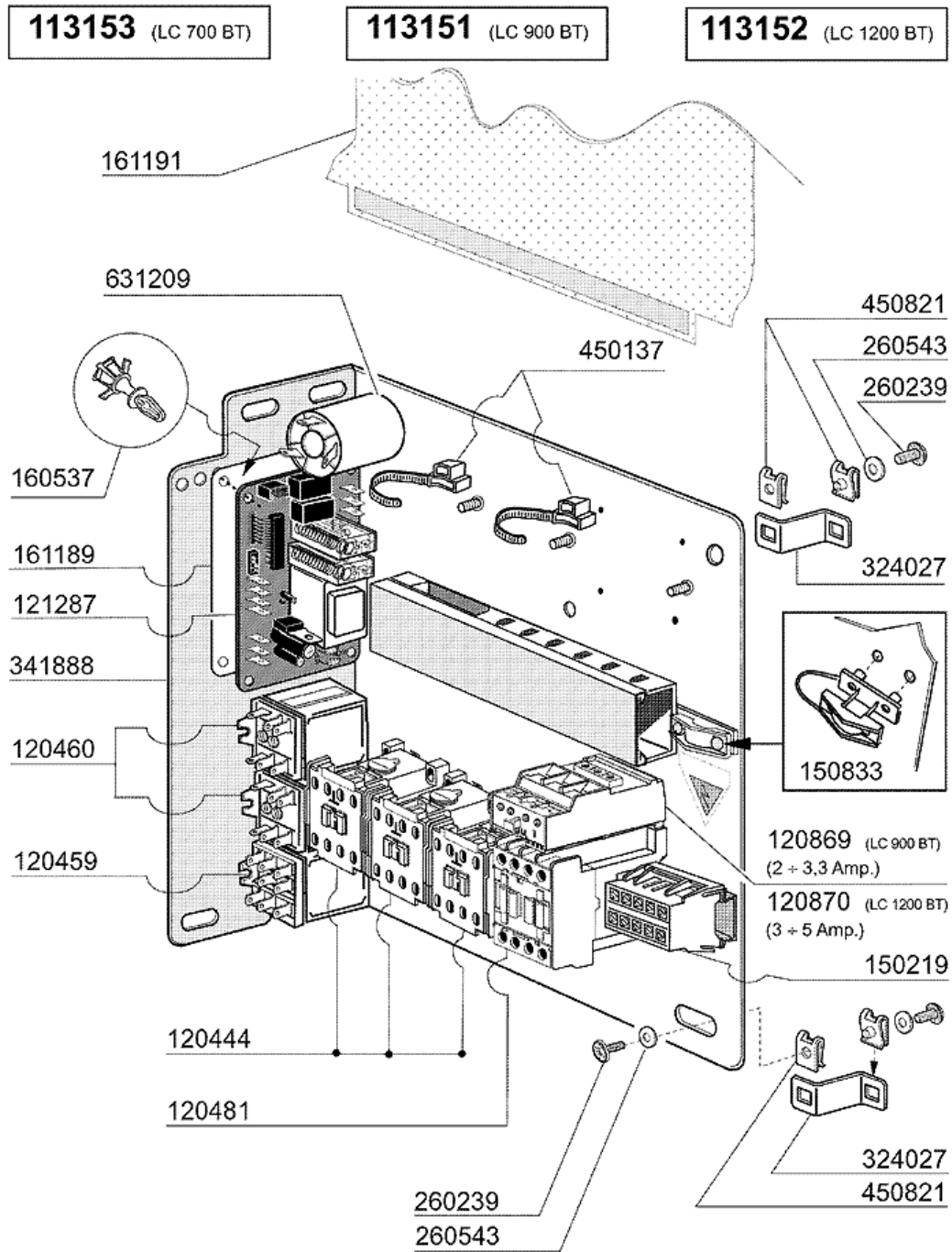

12 - E-Schrank

CODE	BEZEICHNUNG
113151	VERDRAHT.LC900-BT
113152	VERDRAHT.LC1200-BT
113153	VERDRAHT.LC700-BT
120444	SCHÜTZ 9A 220V 50HZ
120459	HILFSRELAIS 16A 220V
120460	RELAIS 16A 220V
120481	SCHUETZ 9A-230V 50/60HZ
120869	THERMOAUSLÖSER 2/3,3
120870	THERMOAUSLÖSER 3/5
121287	ELEKTRON.PLATINE
150219	KLEMMENLEISTE 5P MMQ165VD26
150833	KEBELDURCHGANG BR/BC
160537	ABSTANDSTÜCK F. ELEKTR.LOCHKAR
161189	ABDECKUNG
161191	SCHÜTZ FÜR E-TAFEL
260239	ROSTFREI TB-SONDERSCHRAUBEN M6
260543	SCHIEBE D.6
324027	- SQUADR. (ESAURIMENTO)
341888	HALTERUNG F.E-TAFEL
450137	BUNDVERSCHLUSS MIT FUSS 31900
450821	FASTENER SNU 3634 17 00 M5
631209	ENTSTÖRFILTER

13 - Thermostaten/E-Ventil Gruppe

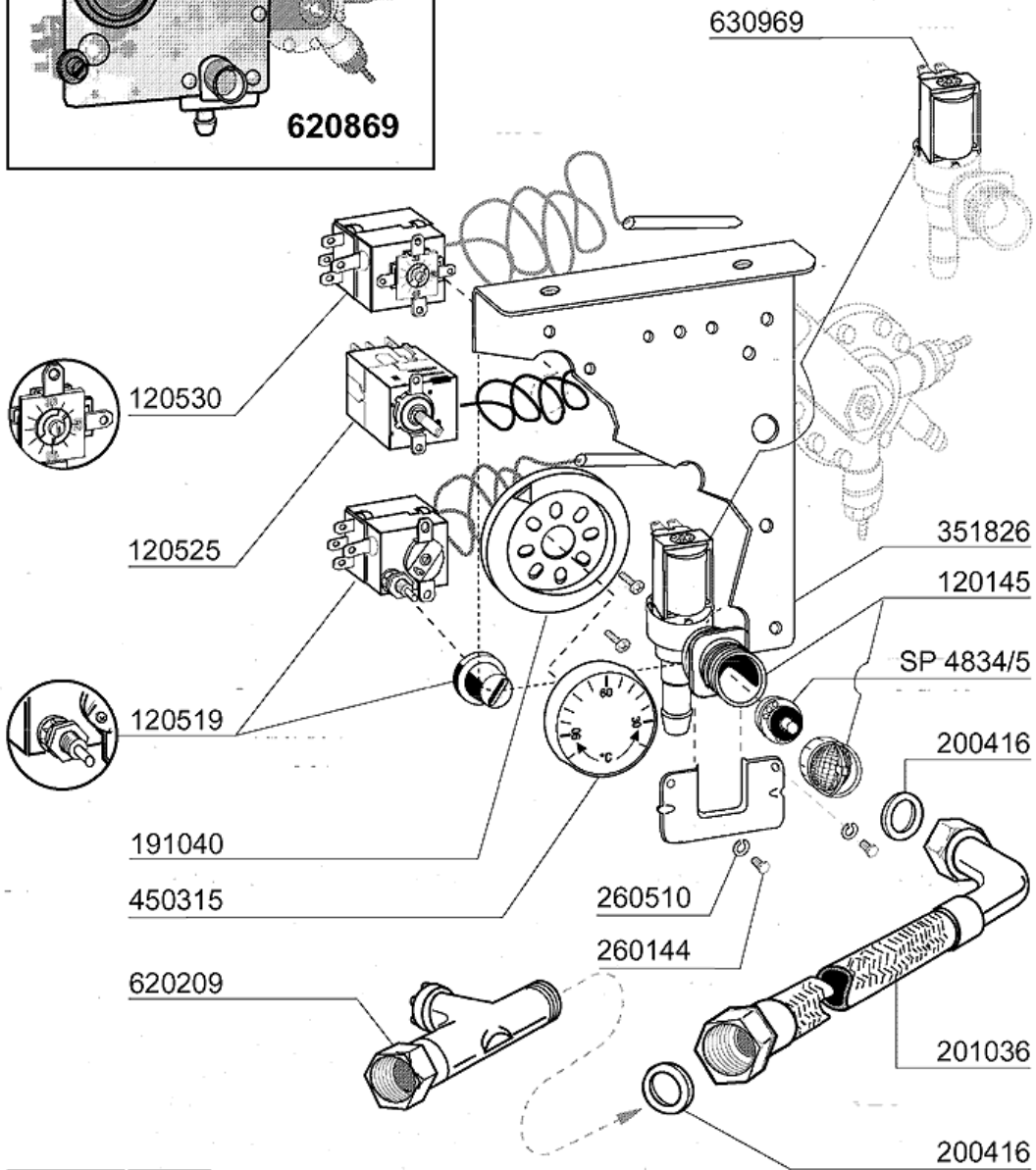
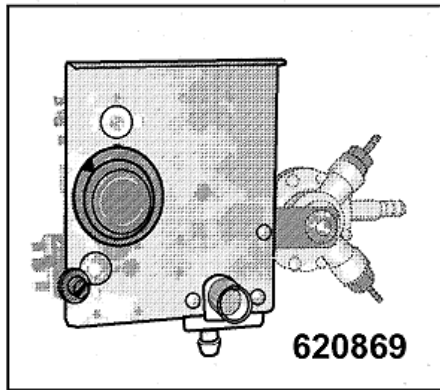

04 - 2004 | S. AG.

13 - Thermostaten/E-Ventil Gruppe

CODE	BEZEICHNUNG
120145	E-VENTIL 12LT 1 WEG
120519	SICHERHEITSTHERMOSTAT 95-125°
120525	BOLIERTHERMOSTAT 2 TEMPERAT.
120530	THERMOSTAT 0-90°
191040	RAHMEN DES THERMOSTATSKNOPFES
200416	DICHTUNG D. 3/4"
201036	ZULAUFSCHLAUCH 2 MT
260144	SCHRAUBE TE 4X6
260510	GROWERSCHIEBE D.4
351826	WINKEL
450315	KNEBEL F.THERMOSTAT 90°
620209	EINLAUFFILTER
620869	ASSIEME COMPONENTI LC-BT
630969	SPULE S4216 220/50HZ
SP4834/5	SOLENOID VALVE REGULATOR

14 - Klarspüler-dosiergerät

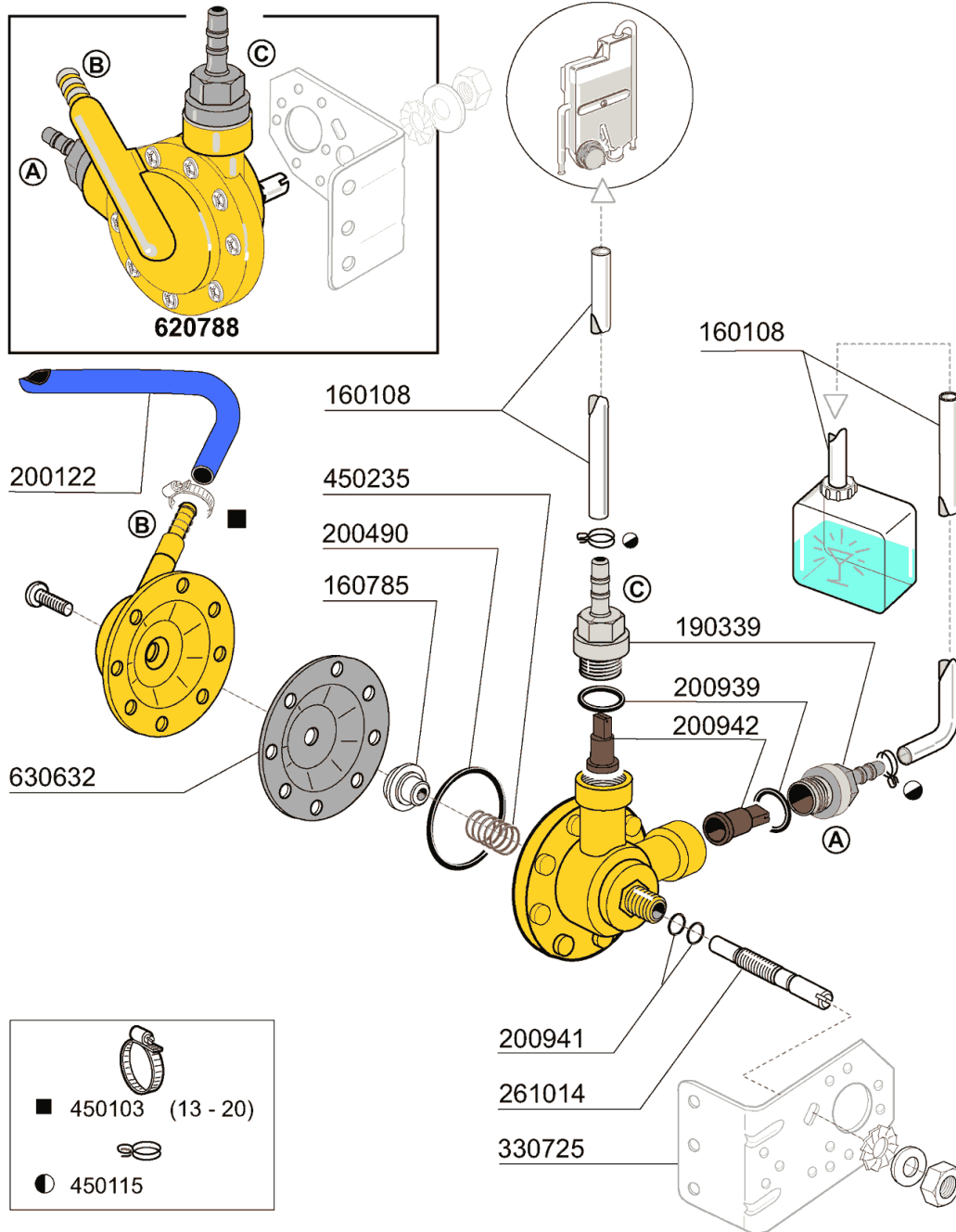

04 - 2007 | S. AG.

NEW
2006

14 - Klarspüler-dosiergerät

CODE	BEZEICHNUNG
160108	ANSAUGSCHLAUCH D.8X5 F.DOSIERG
160785	FÜHRUNG FÜR FEDER GLANZMTLDOSI
190339	ANSCHLUSS FÜR GLANZMITTELDOSIE
200122	SCHLAUCH 11X19
200490	SCHUTZDICHTUNG ANTRIEB
200939	DICHTUNG OR
200941	DICHTUNG OR
200942	SAUGVENTIL GLANZMITTELDOSIERG.
261014	SCHRAUBE
330725	STANDARDWINKEL FUER E-VENTIL
450103	SCHLAUCHSCH. FE ZN. 13-20 H=9
450115	ELASTISCHE SCHELLE D. 8,3/7,8
450235	FEDER GLANZMTLDOSIER
620788	GLANZMITTELDOSIERER H21428
630632	MEMBRANE GLANZMITTELDOSIERER H

15 - CRC

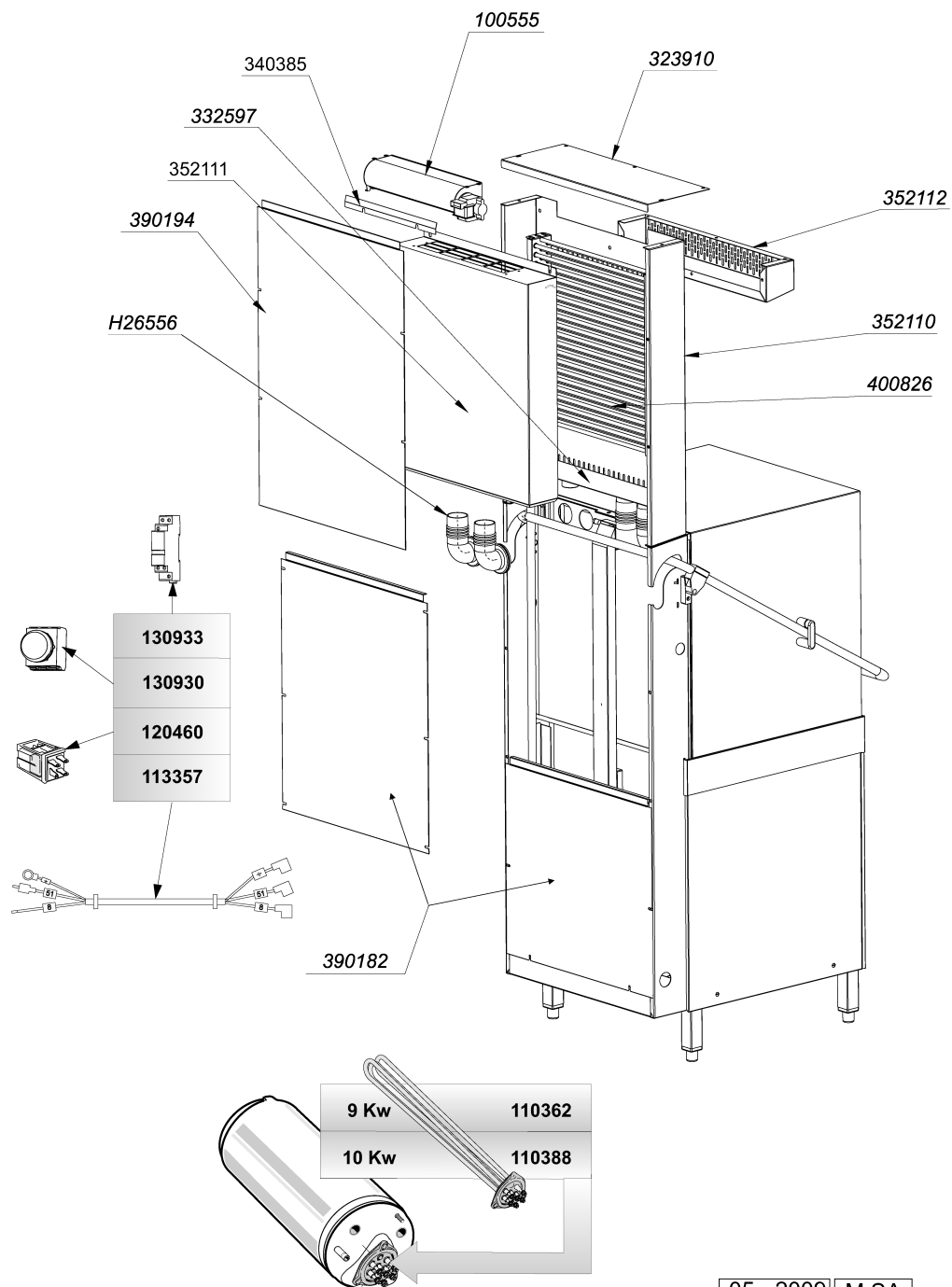

15 - CRC

CODE	BEZEICHNUNG
100555	VENTILATOR TGA60/1 360-30
110362	HEIZKÖRPER 9000W 220/380V
110388	HEIZKÖRPER 10000W 230/400V
113357	KABEL FUER CRC
120460	RELAIS 16A 220V
130930	HILFSKONTAKT ABB 1NO/1NC 180"
130933	ZUSAETZL.KONTAKT NO/NC ABB
323910	HAUBE CRC
332597	COLLETTORE ASPIRAZ. CRC C2001
340385	PARATIA VENT."POST" CRC C2001
352110	HINT.PANEEL
352111	HINT.PANEEL CRC
352112	FRONT.ABDECKUNG CRC
390182	HINTERE TAFEL
390194	HINT.PANEEL CRC
400826	BATTERIE CRC
H26556	HOSE