

TAV. 10		Strutture G8SF2/E	Structure	Structure	Struktur	G8SF2	G8SF2 DIN	G8SF2E	G8SF2E DIN
	Codice	Denominazione	Denominaton	Denominaton	Bezeichnung				
1	GACU800055	Basamento	Soubassement	Base	Untergaestell	x	x	x	x
2	GACU800025	Facciata forno sinistra	Devanture gauche	Left face	Linke Ofenvorederwand	x	x	x	x
3	GACU800026	Facciata forno destra	Devanture droite	Right face	Rechte Ofenvorderwand	x	x	x	x
4	PACU800144	Maniglia bacinella	Poignée pour bassin	Collector handle	Tropfenfänger Handgriff	x	x	x	x
5	PACU800039	Raccogli gocce	Ramasse gouttes	Drop collector	Tropfenfänger Handgriff	x	x	x	x
6	GACU800024	Cruscotto	Panneau de contrôle	Controlpanel	Strimbrett	x	x	x	x
7	PACU800017	Supporto placca	Support plan de cuisson	Work plane support	Plattenhalterung	x	x	x	x
8	PACU800008	Fianco sinistro	Côté gauche	Left side	Linke Seite	x	x	x	x
9	PACU800012	Traversa portabacinella	Croisillon porte bassin	Cross bar support for collector	Wannenquerträger	x	x	x	x
10	PACU800148	Piastrina unione facciate	Egierre union devantures	Bracket to join faces	Vorderwandverbindungsplatte	x	x	x	x
11	PACU800004	Placca	Plan de cuisson	Work plane support	Plattenhalterung	x	x	x	x
12	RTCU800002	Griglia di placca	Grille de plaque	Work plane grate	Plattenrost	x	x	x	x
13	GACU800017	Corrimano	Main courante	Handrail	Handleiste	x	x	x	x
14	PACU800076	Schienale interno	Panneau postérieur intérieur	Internal back panel	Innenriemchen	x	x	x	x
15	GACU800014	Griglia camino	Grille pour la cheminée	Chimney grate	Schornsteinrost	x	x	x	x
16	PACU800149	Squadretta fissaggio posteriore	Egierre fixage panneau postérieur	Connecting plate for fixing back panel	Rückwandhaltewinkel	x	x	x	x
17	PACU800136	Protezione rubinetti	Protection robinet	Tap protection	Hahnschutz	x	x	x	x
18	PACU800026	Posteriore inox	Panneau postérieur intérieur	Back panel	Inox Rückwand	x	x	x	x
19	PACU800009	Finco destro	Côté droite	Right side	Rechte Seite	x	x	x	x
20	PACU800079	Schienale interno	Panneau postérieur intérieur	Internal back panel	Innenriemchen	x	x	x	x
21	PACU800015	Pannello comandi gas	Panneau de contrôle	Control panel	Steuertafel Gasofen	x	x		
21	PACU800260	Pannello comandi elettrico	Panneau de contrôle électrique	Electric control panel	Steuertafel Elektroofen			x	x
22	PACU800014	Pannello inferiore	Panneau inférieur	Lower panel	Untere Tafel	x	x	x	x
22	PACU800098	Pannello inferiore	Panneau inférieur	Lower panel	Untere Tafel	x	x	x	x
23	RTCU800022	Regolatore piedino	Regulateur pied	Foot regulator	Fussregler	x	x	x	x
24	GACU800122	Piedino Inox	Pied en acier inox	Inox foot	Inox Fuss	x	x	x	x
25	RTTAV00006	Supporto regolatore	Support du regulateur	Tregulator support	Reglerhalterung	x	x	x	x
26	RTCU800038	Griglia riduzione	Grille de reduction	Reduction grate	Reduzierrost	x	x	x	x
27	GACU800004	Guarnitura facciata	Guarniture pour devanture	Face gasket	Vorderwanddichtung	x	x	x	x
28	PACU800269	Rinforzo corrimano	Raidissement du main courante	Handrail reinforcement	Handleistenhalterung	x	x	x	x

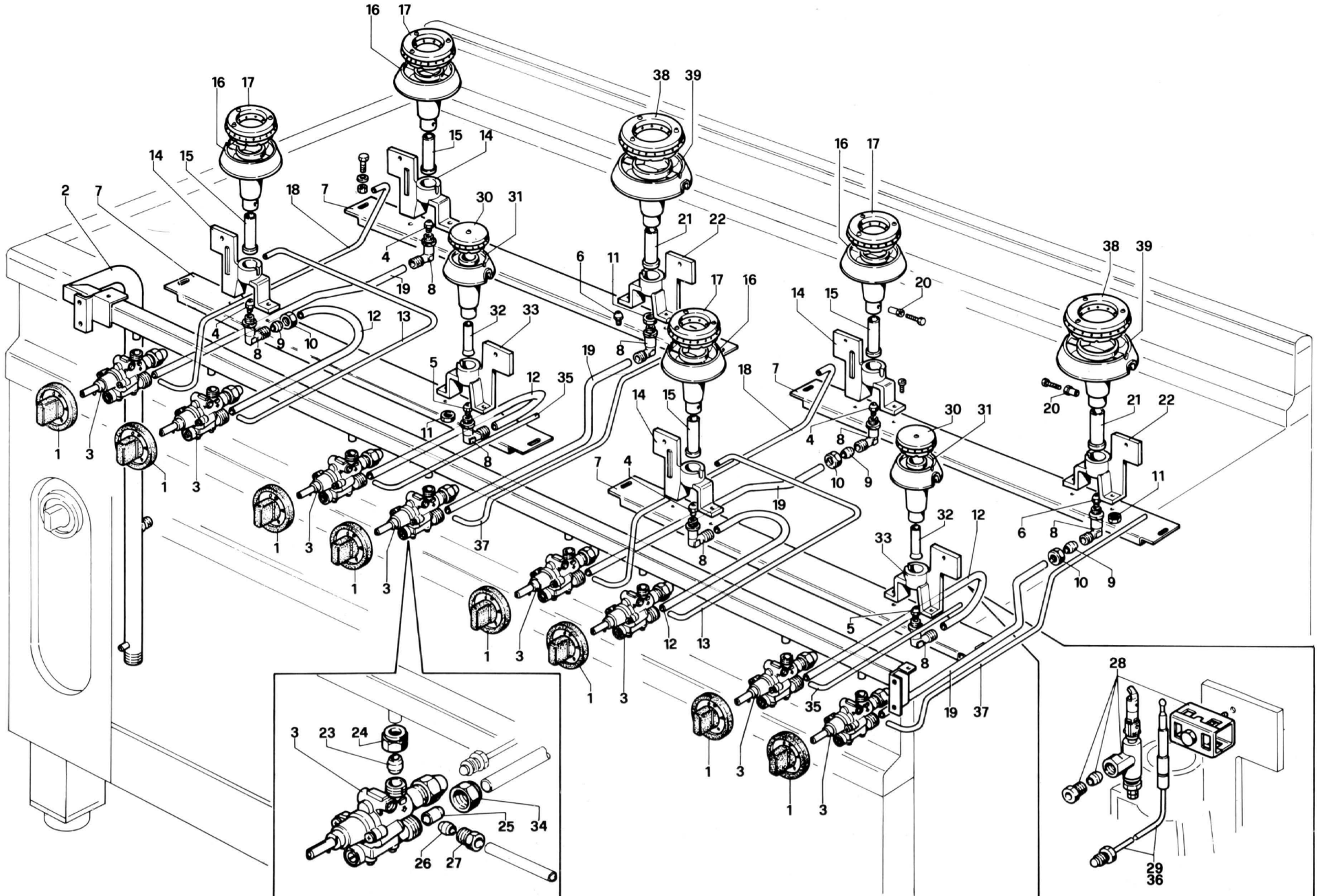

TAV. 11		Impianto gas G8SF/E	Equipements pour gaz	Gas system equipment	Gasanlagen	G8SF2	G8SF2E	DIN
	Codice	Denominazione	Denominaton	Denominaton	Bezeichnung			
1	RTCU800014	Manopola rubinetto valvolato	Bouton pour soupape de sûreté	Safety valve knob	Hahnkugelgriff	x	x	x
2	GACU800006	Rampa di alimentazione	Collecteur	Collector	Speiserampe	x	x	x
3	RTCU900011	Rubinetto valvolato	Soupape de sûreté	Safety valve knob	Hahn mit Ventil	x	x	x
4	RTCU900246	Iniettore Ø 1,15 K per GPL	Injecteur Ø 1,15 K pour GPL	LPG injector Ø 1,15 K	Flüssiggaseinspritzer Ø 1,15 K	x	x	
4	RTCU900243	Iniettore Ø 1,75 K per metano	Injecteur Ø 1,75 K pour méthane	Methane injector Ø 1,75 K	Methangaseinspritzer Ø 1,75 K	x	x	x
4	RTCU700220	Iniettore Ø 1,00 K per GPL	Injecteur Ø 1,00 K pour GPL	LPG injector Ø 1,00 K	Flüssiggaseinspritzer Ø 1,00 k			x
4	RTCU700252	Iniettore Ø 1,80/2,50 L per metano G25	Injecteur Ø 1,80/2,50 L pour méthane G25	G25 methane injector Ø 1,80/2,50 L	G25 Methangaseinspritzer Ø 1,80/250 L			x
5	RTCU700032	Iniettore Ø 0,90 K per GPL	Injecteur Ø 0,90 K pour GPL	LPG injector Ø 0,90 K	Flüssiggaseinspritzer Ø 0,90 K	x	x	
5	RTCU700035	Iniettore Ø 1,35 K per metano	Injecteur Ø 1,35 K pour méthane	Methane injector Ø 1,35 K	Methangaseinspritzer Ø 1,35 K	x	x	x
5	RTCU900244	Iniettore Ø 0,78 K per GPL	Injecteur Ø 0,78 K pour GPL	LPG injector Ø 0,78 K	Flüssiggaseinspritzer Ø 0,78 K			x
5	RTBF700183	Iniettore Ø 1,55 K per metano G25	Injecteur Ø 1,55 K pour méthane G25	G25 methane injector Ø 1,55 K	G25 Methangaseinspritzer Ø 1,55 K			x
6	RTCU700034	Iniettore Ø 1,30 K per GPL	Injecteur Ø 1,30 K pour GPL	LPG injector Ø 1,30 K	Flüssiggaseinspritzer Ø 1,30 K	x	x	
6	RTCU800243	Iniettore Ø 1,95 K per metano	Injecteur Ø 1,95 K pour méthane	Methane injector Ø 1,95 K	Methangaseinspritzer Ø 1,95 K	x	x	x
6	RTCU900246	Iniettore Ø 1,15 K per GPL	Injecteur Ø 1,15 K pour GPL	LPG injector Ø 1,15 K	Flüssiggaseinspritzer Ø 1,15 K			x
6	RTCU900226	Iniettore Ø 2,25 L per metano G25	Injecteur Ø 2,25 L pour méthane G25	G25 methane injector Ø 2,25 L	G25 Methangaseinspritzer Ø 2,25 L			x
7	PACU800072	Traversa porta bruciatori	Croisillon porte brûleurs	Cross bar support for burners	Brennerquerträger	x	x	x
8	RTCU900006	Supporto iniettore	Support injecteur	Injector support	Einspritzertür	x	x	x
9	RTCU900012	Bicono per tubo Ø 10	Bicone pour tube Ø 10	Bicone for pipe Ø 10	Zweikegel für Schlauch Ø 10	x	x	x
10	RTCU900013	Calotta per tubo Ø 10	Écrou pour tube Ø 10	Nut for pipe Ø 10	Mutter für Schlauch Ø 10	x	x	x
11	RTCU900005	Caontradado	Contre écrou	Lock nut	Gegenmutter	x	x	x
12	RTCU800030	Tubo alimentazione bruciatore anteriore	Tube de distribution brûleur antérieur	Front burner distribution pipe	Vorderes Brennerversorgungsrohr	x	x	x
13	PACU800183	Tubo pilota bruciatore anteriore sx	Tube veilleuse brûleur antérieur gauche	Left front burner pilot pipe	Vorderes Pilotbrennerrohr	x	x	x
14	RTCU700007	Supporto bruciatore 5000 Kcal/h	Support brûleur 5000 Kcal/h	Burner support 5000 Kcal/h	Brennerhalterung 5000 Kcal/h	x	x	x
15	RTCU700160	Regolatore aria bruciatore 5000 Kcal/h	Disp. réglage admiss. brûleur 5000 Kcal/h	Burner 5000 Kcal/h air shutter	Brennerluftregler 5000 Kcal/h	x	x	x
16	RTCU700010	Bruciatore tipo 5000 Kcal/h	Brûleur 5000 Kcal/h	Burner 5000 Kcal/h	Brenner 5000 Kcal/h	x	x	x
17	GRCU700002	Spartifiamma 5000 Kcal/h	Chapeau de brûleur 5000 Kcal/h	Burner cap 5000 Kcal/h	Flammentrenner 5000 Kcal/h	x	x	x
18	PACU800139	Tubo pilota bruciatore posteriore sx	Tube veilleuse brûleur postérieur gauche	Left back burner pilot pipe	Hinteres Pilotbrennerrohr	x	x	x
19	RTCU800031	Tubo alimentazione bruciatore posteriore	Tube de distribution brûleur postérieur	Back burner distribution pipe	Hinteres Brennerversorgungsrohr	x	x	x
20	RTCU700128	Contradado fiss. regolatore aria	Contre écrou p. fixer disp. régl. admiss. air	Lock nut to fix air shutter	Gegenmutter	x	x	x
21	RTCU700199	Regolatore aria bruciatore 7000 Kcal/h	Disp. régl. admiss d'air brûl. 7000 Kcal/h	Burner 700 Kcal/h air shutter	Brennerluftregler 7000 Kcal/h	x	x	x
22	RTCU700008	Supporto bruciatore 7000 Kcal/h	Support brûleur 7000 Kcal/h	Burner support 7000 Kcal/h	Brennerhalterung 7000 Kcal/h	x	x	x
23	RTCU900014	Bicono Ø 12 fiss. rubinetto	Bicone Ø 12 pour fixer le robinet	Bicone Ø 12 to fix the tap	Zweikegel Ø 12	x	x	x
24	RTCU900015	Calotta fiss. rubinetto	Écrou pour fixer le robinet	Nut to fix the tap	Mutter für Hahn	x	x	x
25	RTCU900016	Bicono Ø 10	Bicone Ø 10 robinet	Bicone Ø 100 Tap	Zweikegel Ø 10	x	x	x
26	RTCU900018	Bicono Ø 6	Bicone Ø 6	Bicone Ø 6	Zwiekegel Ø 6	x	x	x
27	RTCU900019	Calotta per tubo Ø 6	Écrou pour tube Ø 6	Nut for pipe Ø 6	Mutter für Schlauch Ø 6	x	x	x
28	RTCU900025	Pilota 1 via	Veilleuse 1 voie	Pilot 1 way	Pilotbrenner	x	x	x
29	RTCU900034	Termocoppia cm. 40	Thermocouple cm. 40	Thermocouple cm. 40	Thermoelement cm. 40	x	x	x
30	GRCU800001	Spartifiamma tipo B	Chapeau de brûleur B	Burner cap B	Flammentrenner 5000 Kcal/h	x	x	x
31	RTCU700124	Bruciatore tipo B/DIN	Brûleur B/DIN	Burner B/DIN	Brenner B/DIN	x	x	x
32	PACU700029	Regolatore aria bruciatore 3000 Kcal/h	Disp. régl. admiss. air brûleur 3000 Kcal/h	Burner 3000 Kcal/h air shutter	Brennerluftregler 3000 Kcal/h	x	x	x
33	RTCU700006	Supporto bruciatore 3000 Kcal/h	Support brûleur 3000 Kcal/h	Burner support 300 Kcal/h	Brennerhalterung 3000 Kcal/h	x	x	x
34	RTCU900017	Calotta per tubo Ø 10 rubinetto	Écrou pour tube Ø 10 robinet	Nut for pipe Ø 10 tap	Mutter für Schlauch Ø 10	x	x	x

TAV. 11		Impianto gas G8SF/E	Equipements pour gaz	Gas system equipment	Gasanlagen	G8SF2	G8SF2E	DIN
	Codice	Denominazione	Denominaton	Denominaton	Bezeichnung			
35	PACU800137	Tubo pilota bruciatore anteriore dx	Tube veilleuse brûleur antérieur droite	Front right burner pilot pipe	Vorderes Pilotbrennerrohr	X	X	X
36	RTCU900022	Termocoppia cm. 60	Thermocouple cm. 60	Thermocouple cm. 60	Thermoelement cm. 60	X	X	X
37	PACU800140	Tubo pilota bruciatore posteriore dx	Tube veilleuse brûleur postérieur droite	Back right burner pilot pipe	Hinteres Pilotbrennerrohr	X	X	X
38	RTCU800051	Spartifiamma 7000 Kcal/h	Chapeau de brûleur 7000 Kcal/h	Burner cap 7000 Kcal/h	Flammentrenner 7000 Kcal/h	X	X	X
39	RTCU700011	Bruciatore 7000 Kcal/h	Brûleur 7000 Kcal/h	Burner 7000 Kcal/h	Brenner 7000 Kcal/h	X	X	X

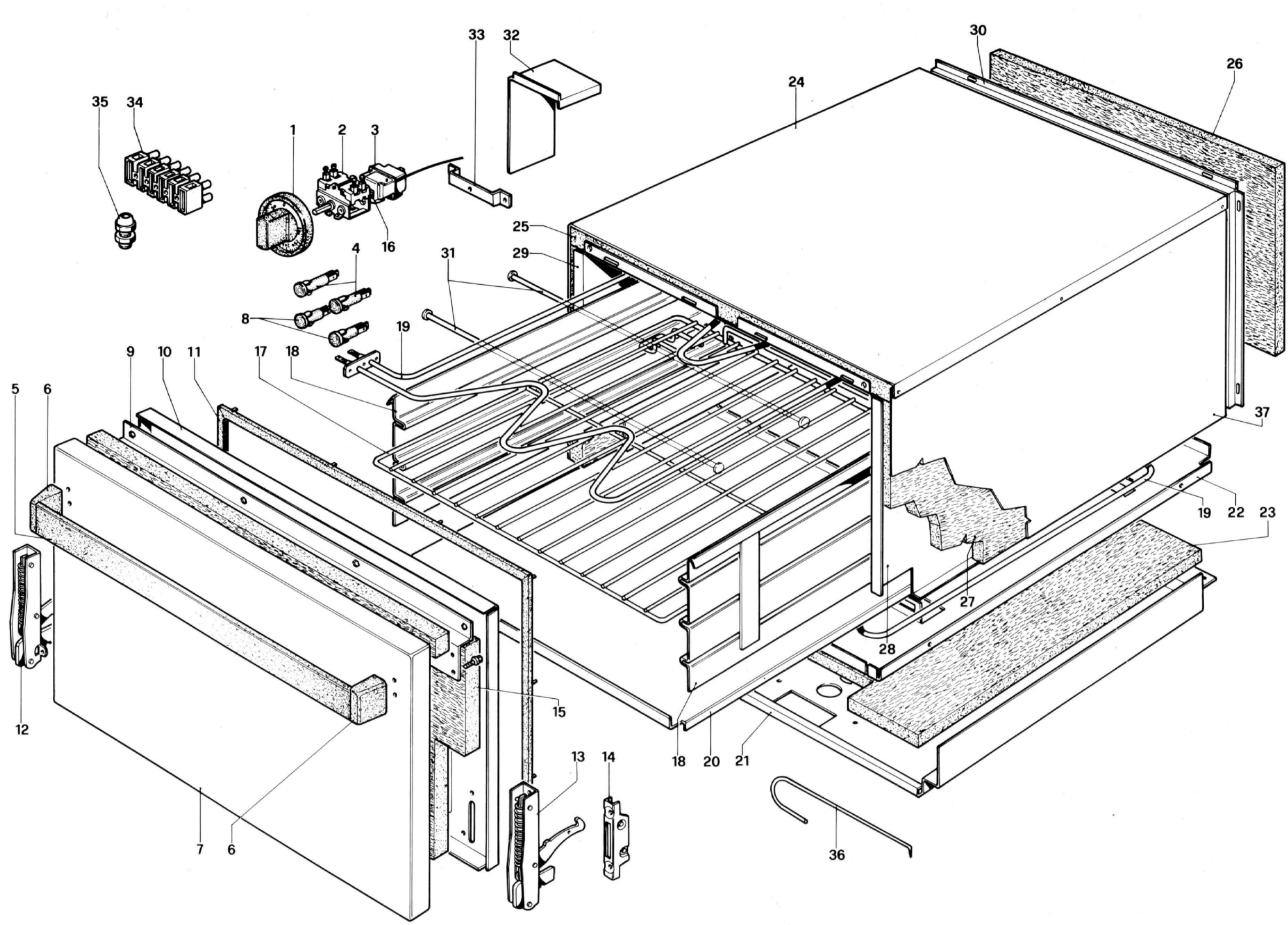

TAV. 14		Cassaforno elettrico G4-6-8	Four électrique	Electric oven	Elektro Ofen	G4SFE	G6SFEA	G8SF2E	GTFE	GT2SFERA	DIN
	Codice	Denominazione	Denominaton	Denominaton	Bezeichnung						
1	RTCU800103	Manopola termostato forno	Poignée thermostat du four	Oven thermostat handle	Thermostatkugelgriff	x	x	x	x	x	x
2	RTCU900110	Commutatore termostato forno	Commutateur thermostat du four	Oven thermostat commutator	Thermostatkommutator	x	x	x	x	x	x
3	RTCU700085	Termostato forno	Thermostat du four	Oven thermostat	Ofen Thermostat	x	x	x	x	x	x
4	RTCU900290	Lampada spia verde	Lampe témoin verte	Green warning lamp	Grüne Kontrolleuchte	x	x	x	x	x	x
5	PACU800131	Maniglia porta forno	Poignée porte du four	Oven door handle	Ofentürgriff	x	x	x	x	x	x
6	RTCU800001	Terminale maniglia	Terminal poignée	Handle terminal	Griffanschluss	x	x	x	x	x	x
7	PACU800054	Porta forno	Porte du four	Oven door	Ofentürgriff	x	x	x	x	x	x
8	RTCU900072	Lampada spia gialla	Lampe témoin jaune	Yellow warning lamp	Gelbe Kontrolleuchte	x	x	x	x	x	x
9	PACU800038	Distanziale porta forno	Entretoise porte du four	Oven door distance piece	Tür Distanzstück	x	x	x	x	x	x
10	PACU800051	Controporta forno	Contre porte du four	Oven counter door	Ofen Gegentür	x	x	x	x	x	x
11	RTCU800097	Guarnizione porta forno	Guarniture porte du four	Oven door gasket	Türdichtung	x	x	x	x	x	x
12	RTCU900027	Cerniera sinistra porta forno	Charnière gauche porte du four	Oven door left hinge	Linke Türangel	x	x	x	x	x	x
13	RTCU900026	Cerniera destra porta forno	Charnière droite porte du four	Oven door right hinge	Rechte Türangel	x	x	x	x	x	x
14	RTCU900004	Portarullino cerniera	Support charnière	Hinge support	Scharnierrollenträger	x	x	x	x	x	x
15	PACU800134	Pannello isolante porta	Panneau isolant pour porte	Door insulating panel	Isoliertafel	x	x	x	x	x	x
16	RTCU900112	Staffa alta	Étrier haute	Hingh flask	Hochbügel	x	x	x	x	x	x
17	RTCU800028	Griglia forno	Grille du four	Oven grate	Ofenrost	x	x	x	x	x	x
18	GACU800114	Laterale forno	Panneau latéral four	Oven lateral panel	Seitenwand	x	x	x	x	x	x
19	RTCU900186	Resistenza forno 2,5 kW 240 V	Resistance four 2,5 kW 240 V	Oven element 2,5 kW 240 V	Elektrischer Widerstand 2,5 kW 240 V	x	x	x	x	x	x
20	PACU800270	Piano forno elettrico	Plan du four électrique	Electric oven plan	Elektroofenebene	x	x	x	x	x	x
21	PACU800023	Fondo cassa forno	Fond caisson	Body bottom	Ofenbodenscheibe	x	x	x	x	x	x
22	PACU800264	Piano porta resistenza	Plan de support pour résistance	Support plan for element	Widerstandstragefläche	x	x	x	x	x	x
23	PACU800169	Pannello isolante fondo forno	Panneau isolant fond du four	Oven bootom insulating panel	Isoliertafel	x	x	x	x	x	x
24	PACU800336	Caprilano sinistro	Panneau couvre isolant gauche	Insulating panel cover lett.	Isoliermaterialverkleidung	x	x	x	x	x	x
25	PACU800113	Pannello isolante superiore forno	Panneau isolant supérieur du four	Insulating oven upper panel	Obere Isoliertafel	x	x	x	x	x	x
26	PACU800119	Pannello isolante posteriore forno	Panneau isolant postérieur du four	Insulating oven back panel	Hintere Isoliertafel	x	x	x	x	x	x
27	PACU800172	Pannello isolante laterale forno	Panneau isolant latéral du four	Insulating oven lateral panel	Isoliertafel	x	x	x	x	x	x
28	PACU800259	Parete destra cassone forno	Paroi droite caisson four	Oven body right side	Rechte Ofenschublade	x	x	x	x	x	x
29	PACU800258	Parete sinistro cassone forno	Paroi gauche caisson four	Oven body left side	Linke Ofenschublade	x	x	x	x	x	x
30	GACU800088	Posteriore cassone forno	Postérieur caisson four	Oven body back side	Ofenschubladenrückwand	x	x	x	x	x	x
31	PACU900177	Asta portaresistenza	Tige support résistance	Rod holder for element	Widerstandshalterung	x	x	x	x	x	x
32	PACU800262	Protezione termostato forno	Protection thermostat four	Oven thermostat protection	Thermostatschutz	x	x	x	x	x	x
33	PACU800261	Squadretta fiss. pannello comando	Equerre pour fix. de panneau de contr.	Bracket to fix control panel	Steuertafelbefestigungswinkel	x	x	x	x	x	x
34	RTBF900045	Morsettiera 12 morsetti	Group de conn. des cables 12 cables	Terminal bloc 12 terminals	Klemmenbrett 12 polig	x	x	x	x	x	x
35	RTBF700021	Fermacavo Ø 16	Chaumard Ø 16	Chock Ø 16	Kabeldurchgang Ø 16	x	x	x	x	x	x
36	RTCU900030	Ferro di manovra	Crochet de déplacement	Removal hook	Bedienungseisen	x	x	x	x	x	x
37	PACU800337	Coprilana destro	Panneau couvre isolant droit	Insulating panel cover right	Isoliermaterialverkleidung	x	x	x	x	x	x