

**Grattugia mod.F8**  
**Grater mod.F8**

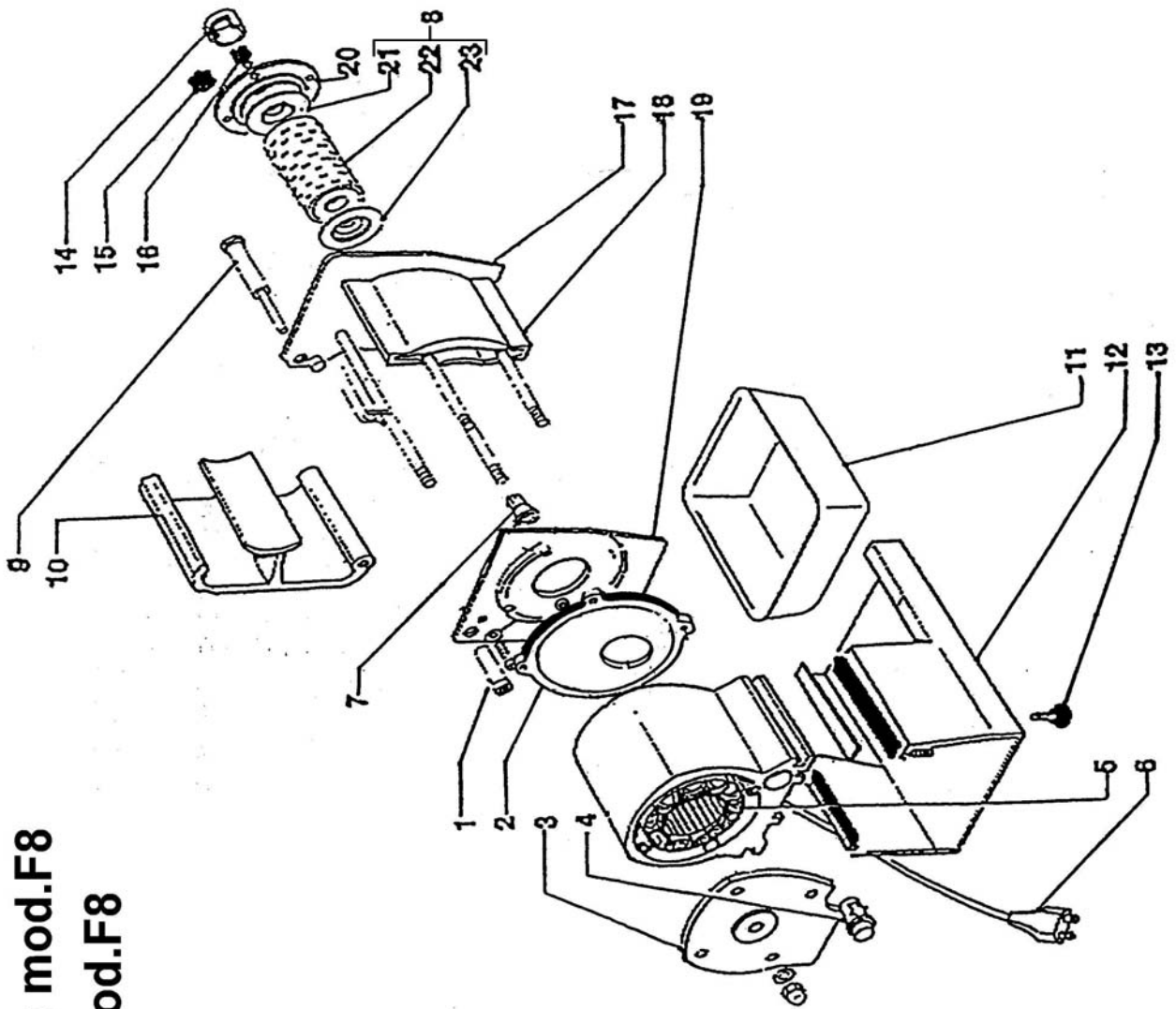

## GRATTUGIA MOD.F8 GRATER MOD.F8

Rif No	Codice Code	Caratteristiche Characteristics	Descrizione Description
1	CO2000		Vite Screw
2	CO2001		Flangia Flange
3	CO2002		Coperchio Cover
4	CO2003		Interruttore Switch
5	CO2004	230V/1Ph/50-60Hz	Motore Motor
6	SL1671	1Ph+N+Gnd	Cavo elettrico Electric cable
7	CO2006		Puleggia Pulley
8	CO2022	Assembly	Rullo Roller
9	CO2007		Vite Screw
10	CO2008		Pressore Lever press
11	CO2009		Recipiente Container
12	CO2010		Base Base
13	CO2011		Piedino Foot
14	CO2012		Coperchio Cover
15	CO2013		Blocchetto Pad
16	CO2014		Pomello Knob
17	CO2015		Coperchio Cover
18	CO2016		Spalla Shoulder
19	CO2017		Coperchio Cover
20	CO2018		Coperchio Cover
21	CO2019		Flangia Flange
22	CO2020		Rullo Roller
23	CO2021		Flangia Flange

(\*): fuori produzione / out of production