

TAV. 21		Struttura GT	Structure	Structure	Struktur	GT	GT DIN
	Codice	Denominazione	Denominaton	Denominaton	Bezeichnung		
1	RTBF800016	Attacco magnetico	Calamite	Magnet	Magnetanschluss	x	x
2	GACU800038	Cerniera superiore sinistra	Charnière supérieure gauche	Upper left hinge	Linke Türangel	x	x
3	PACU700194	Piastrina fissaggio cerniera	Egierre pour fixage de la charnière	Bracket to fix the hinge	Scharnierbefestigungsplättchen	x	x
4	MPLAN40N00	Lana s/clima	Laine s/clima	S/clima wool	Isoliermaterial	x	x
5	PACU800157	Controporta	Contre porte	Counter door	Gegentür	x	x
6	GACU800037	Cerniera superiore destra	Charnière supérieure droite	Upper right hinge	Rechte Türangel	x	x
7	PACU800122	Maniglia porta armadio	Poignée porte placard	Cupboard door handle	Türgriff	x	x
8	RTCU800001	Terminale maniglia	Terminal poignée	Handle terminal	Griffanschluss	x	x
9	RTCU700051	Bussola porta	Fourreau porte	Door bush	Türbuchse	x	x
10	PACU800159	Porta sinistra armadio	Porte gauche du placard	Cupboard left door	Linke Schranktür	x	x
11	PACU800067	Porta destra armadio	Porte droite du placard	Cupboard right door	Rechte Schranktür	x	x
12	RTBF800021	Gommino porta	Bouchon porte	Door rubber cap	Türgummi	x	x
13	PABF900104	Cerniera inferiore porta	Charnière inférieure porte	Lower door hinge	Untere Türangel	x	x
14	PACU800012	Traversa porta bacinella	Croisillon porte bassin	Cross bar support for collector	wannenquerträger	x	x
15	PACU800373	Schienale interno	Panneau postérieur intérieur	Internal back panel	Inneriemchen	x	x
16	PACU800019	Posteriore inox	Panneau postérieur inox	Inox back panel	Inoxrückwand	x	x
17	RTCU700002	Attacco laterale	Attaque latérale	Lateral connection	Seitenanschluss	x	x
18	RTBF800017	Griglia laterale armadio	Grille latérale placard	Cupboard lateral grate	Seitenrost	x	x
19	RTCU900166	Griglia forno	Grille du four	Oven grate	Ofenrost	x	x
20	GACU800010	Cassone armadio	Caisson placard	Cupboard body	Schrankschublade	x	x
21	PABF800096	Squadretta fissaggio cruscotto	Egierre pour fixer le panneau de contrôle	Bracket to fix control panel	Steuertafelbefestigungswinkel	x	x
22	GACU800122	Piedino inox	Pied inox	Inox foot	Inoxfuss	x	x
23	RTTA000006	Supporto regolatore	Support du regulateur	Regulator support	Reglerhalterung	x	x
24	RTCU800022	Regolatore piedino	Tregulateur pied	Foot regulatore	Fussregler	x	x
25	GACU800001	Basamento	Soubassement	Base	Untergestell	x	x
26	PACU800009	Fianco destro	Côté droite	Right side	Rechte Seite	x	x
27	GACU800071	Cruscotto	Panneau de contrôle	Control panel	Stirnbrett	x	x
28	PACU800008	Fianco sinistro	Côté gauche	Left side	Linke Seite	x	x
29	PACU700207	Attacco camera di combustione	Attaque chambre de combustion	Combustion chamber connection	Brennerkammeranschluss	x	
30	GACU800068	Camera di combustione	Chambre de combustion	Combustion chamber	Brennkammer	x	
30	GACU800086	Camera di combustione	Chambre de combustion	Combustion chamber	Brennkammer		x
31	GACU800075	Convogliatore colore	Convoyer chaleur	Heat conveyor	Wärmeförderer	x	
31	GACU800085	Convogliatore colore	Convoyer chaleur	Heat conveyor	Wärmeförderer		x
32	GACU800069	Caminetto interno	Cheminée intérieure	Internal chimney	Innenschornstein	x	x
33	GACU800073	Corrimano	Main courante	Handrail	Handleiste	x	x
34	GACU800014	Griglia camino	Grille cheminée	Chimney grate	Schornsteinrost	x	x

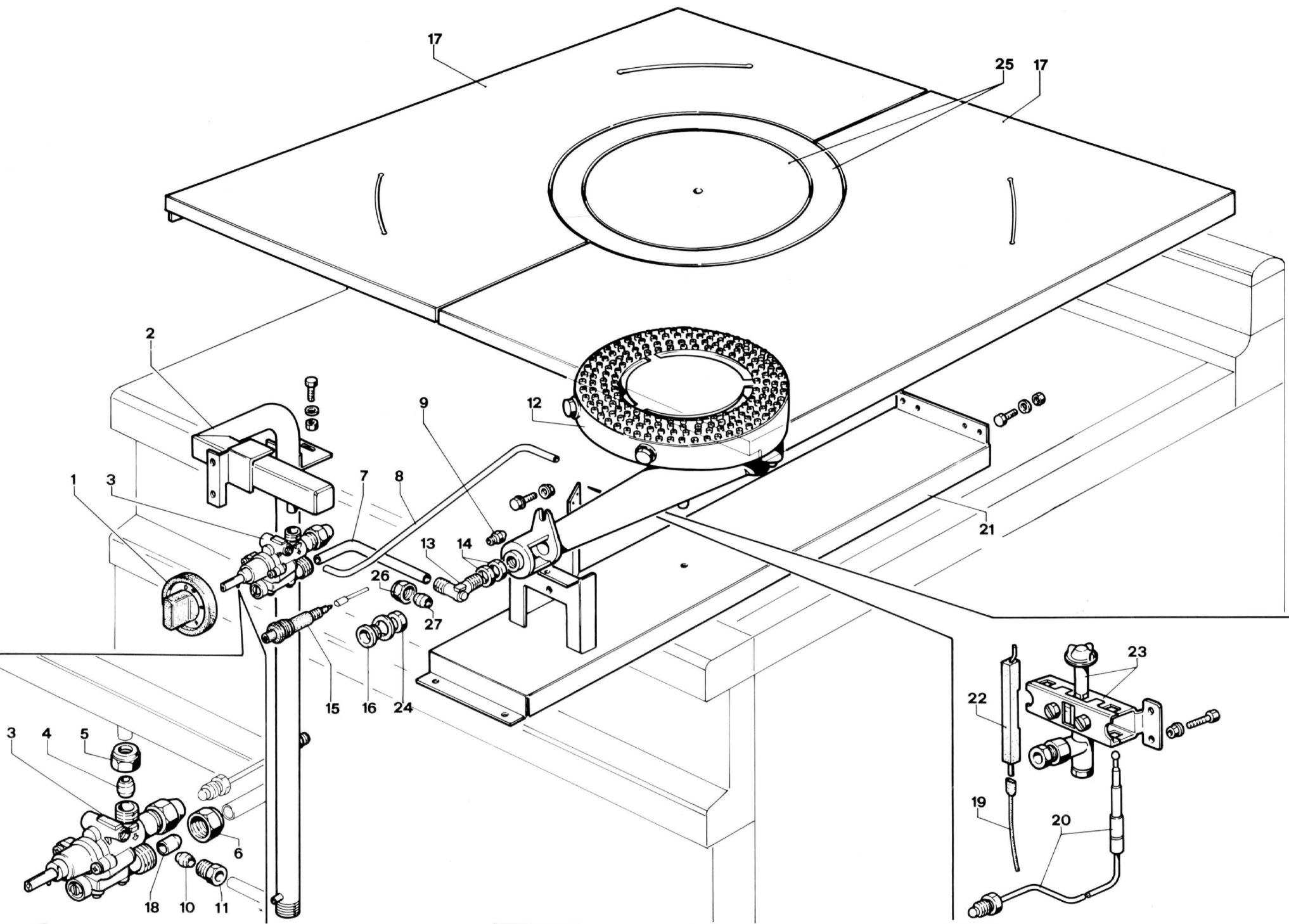

TAV. 23		Impianto gas GT/F/FE	Equipements pour gaz	Gas system equipment	Gasanlage	GT	GTF	GTFE	DIN
	Codice	Denominazione	Denominaton	Denominaton	Bezeichnung				
1	RTCU800014	Manopola rubinetto valvolato	Bouton pour soupape de sûrete	Safety valve knob	Hahnkugelgriff	x	x	x	x
2	RTCU800093	Rampa	Collecteur	Collector	Speiserampe	x	x	x	x
3	RTCU900011	Rubinetto valvolato	Soupape de sûrete	Safety valve knob	Hahn mit Ventil	x	x	x	x
4	RTCU900014	Bicono Ø 12 fissaggio rubinetto	Bicône Ø 12 pour fixer robinet	Bicône Ø 12 to fix tap	Zweikegel Ø 12 für Hahn	x	x	x	x
5	RTCU900015	Calotta fissaggio rubinetto	Écrou pour fixer le robinet	Nut to fix tap	Mutter für Hahn	x	x	x	x
6	RTCU900017	Calotta tubo Ø 10 rubinetto vavolato	Écrou tube Ø 10 soupape de sûrete	Nut pipe Ø 10 safety valve	Mutter für Schlauch Ø 10	x	x	x	x
7	PACU800253	Tubo alimetazione bruciatore piastra	Tube de distribution brûleur plaque	Grate burner distribution pipe	Brennerversorgungsrohr	x	x	x	
7	PACU800296	Tubo alimetazione bruciatore piastra	Tube de distribution brûleur plaque	Grate burner distribution pipe	Brennerversorgungsrohr				x
8	PACU800254	Tubo pilota piastra	Tube veilleuse plaque	Grate pilot pipe	Pilotbrennerrohr	x	x	x	
8	PACU800295	Tubo pilota piastra	Tube veilleuse plaque	Grate pilot pipe	Pilotbrennerrohr	x	x	x	
9	RTCU800098	Iniettore Ø 1,70/2,50 K per GPL	Injecteur Ø 1,70/2,50 K pour GPL	LPG injector Ø 1,70/2,50 K	Flüssiggaseinspritzer Ø 1,70/2,50 K				x
9	RTCU800099	Iniettore Ø 2,55/3,50 L per metano	Injecteur Ø 2,55/3,50 L pour methane	Methane injector Ø 2,55/3,50 L	Methangaseinspritzer Ø 2,55/3,50 L				x
9	RTCU900128	Iniettore Ø 1,60 K per GPL	Injecteur Ø 1,60 K pour GPL	LPG injector V 1,60 K	Flüssiggaseinspritzer Ø 1,60 K				x
9	RTCU800141	Iniettore Ø 2,70/4,10 L per metano G20	Injecteur Ø 2,70/4,10 K pour methane G20	G20 methane injector Ø 2,70/4,10 K	G20 Methangaseinspritzer Ø 1,60 K	x	x	x	
9	RTCU800142	Iniettore Ø 2,95/4,10 L per metano G25	Injecteur Ø 2,95/4,10 L pour methane G25	G25 methane injector Ø 2,95/4,10 L	G25 Methangaseinspritzer Ø 2,95/4,10 L				x
10	RTCU900018	Bicono per tubo Ø 6	Bicône pour tube Ø 6	Bicône for pipe Ø 6	Zweikegel Ø 6	x	x	x	
10	RTCP800035	Bicono per tubo Ø 4	Bicône pour tube Ø 4	Bicône for pipe Ø 4	Zweikegel Ø 4				x
11	RTCU900019	Calotta per tubo Ø 6	Écrou pour tube Ø 6	Nut for pipe Ø 6	Mutter für Schlauch Ø 6	x	x	x	
11	RTCP800037	Calotta per tubo Ø 4	Écrou pour tube Ø 4	Nut for pipe Ø 4	Mutter für Schlauch Ø 4				x
12	GACU900100	Bruciatore piastra	Brûleur plaque	Grate burner	Brenner	x	x	x	
12	GACU800121	Bruciatore piastra	Brûleur plaque	Grate burner	Brenner				x
13	RTCU700001	Supporto iniettore	Support injecteur	Injector support	Einspritzhalterung	x	x	x	
13	RTCU900337	Supporto iniettore	Support injecteur	Injector support	Einspritzhalterung				x
14	RTCU900005	Controdado	Contre écrou	Lock nut	Gegenmutter	x	x	x	
15	RTCU700020	Accensione piezo	Allumage piezo	Piezo lighting	Piezoelektrischer Anzünder	x	x	x	
15	RTCU700190	Accenditore piezo Cosic	Allumage piezo Cosic	Cosic piezo lighting	Piezoelektrischer Anzünder Cosic				x
16	RTBF900020	Bussola visore	Judas	Spy-hole	Monitor	x	x	x	
16	RTBF900054	Visore con vetro	Judas	Spy-hole	Monitor				x
17	RTCU800027	Piano cottura	Plan de cuisson	Cooking plane	Kochfläche	x	x	x	
17	RTCU800145	Piano cottura	Plan de cuisson	Cooking plane	Kochfläche				x
18	RTCU900016	Bicono tubo Ø 10 rubinetto valvolato	Bicône pour tube Ø 10 soupape de sûreté	Bicône pipe Ø 10 safety valve	Zweikegel Ø 10 (Hahn mit Ventil)	x	x	x	x
19	RTBF700038	Cavo accensione	Cable d'allumage	Lighting cable	Zündkabel	x	x	x	
19	RTCU800144	Cavo accensione	Cable d'allumage	Lighting cable	Zündkabel				x
20	RTCU700148	Termocoppia cm.50	Thermocouple cm. 50	Thermocouple cm. 50	Thermoelement cm. 50	x	x	x	x
21	GACU800070	Traversa portabrucciatori	Croisillon porte brûleur	Cross bar support for burner	Brennerquerträger	x	x	x	
21	PACU800299	Traversa portabrucciatori	Croisillon porte brûleur	Cross bar support for burner	Brennerquerträger				x
22	RTCU900073	Candela accensione	Bougie d'allumage	Spark plug	Zündkerze	x	x	x	
22	RTCP800033	Candela accensione	Bougie d'allumage	Spark plug	Zündkerze				x
23	RTCU900074	Pilota 3 vie	Veilleuse 3 voies	3 way pilot	3 Wege Pilotbrenner	x	x	x	
23	RTCP800034	Pilota G100	Veilleuse G100	Pilot G100	Pilotbrenner 100				x
23A	RTCP800041	Iniettore pilota Ø 0,19	Injecteur pour veilleuse Ø 0,19	Pilot injector Ø 0,19	Pilotbrennereinspritzer Ø 0,19				x
23B	RTCP800040	Iniettore pilota Ø 0,36	Injecteur pour veilleuse Ø 0,36	Pilot injector Ø 0,36	Pilotbrennereinspritzer Ø 0,36				x
24	RTBF900021	Dado fissaggio visore	Écrou de fixation de douille	Nut to fix brush	Mutter	x	x	x	
25	RTCU800138	Anello piano di cottura	Anneau pour plan de travail	Ring for work plane	Kochflächenring	x	x	x	x
26	RTCU900013	Calotta tube Ø 10	Écrou pour tube Ø 10	Nut for pipe Ø 10	Mutter für Schlauch Ø 10	x	x	x	x
27	RTCU900012	Bicono tubo Ø 10	Bicône pour tube Ø 10	Bicône for pipe Ø 10	Zweikegel V 10	x	x	x	x