

TRITACARNE CARENATO MOD. 32

EXPORT

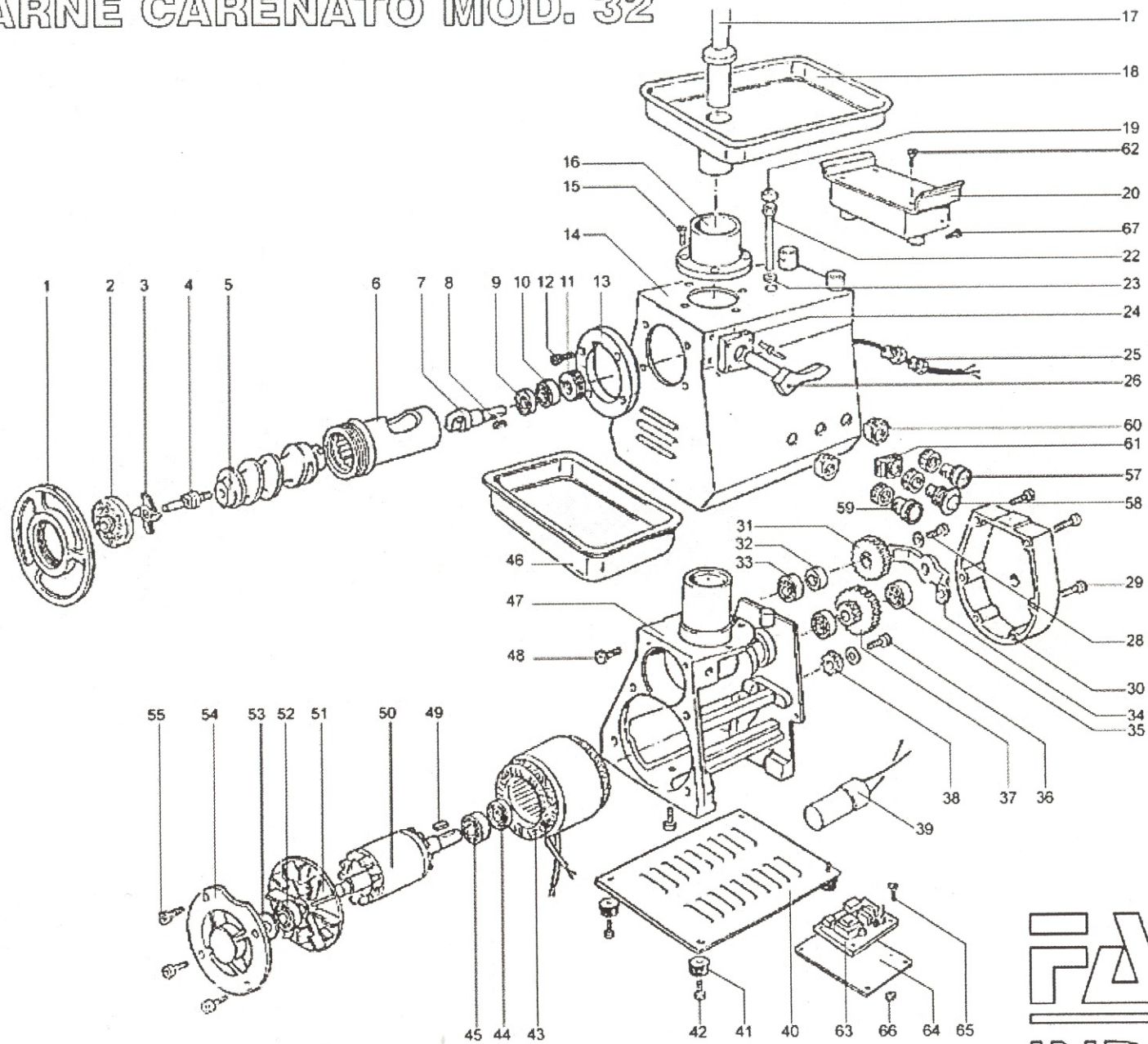

FAMA
INDUSTRIE

TRITACARNE CARENATO MOD.32 Export

N.	DENOMINAZIONE	CODICE
1	Volantino Inox	F0501
2	Piastra 4,5	F0502
3	Coltelo autofilettante	F0503
4	Perno elica (acciaio temperato)	F0504
4U	Perno elica Unger	F0504B
5	Elica Inox	F0505
5U	Elica Inox Unger	F0566
6	Bocca Inox	F0506
6U	Bocca Inox Unger	F0506/A
7	Perno trascinamento elica	F0507
9	Paraolio 25x45x7 (tenuta motore)	F0509
10	Cuscinetto 16005 (reggispinta)	F0510
11	Cuscinetto 51204 (tripli per perno)	F0511
13	Collarino anteriore alluminio	F0513
14	Carcassa Inox satinata	F0514
16	Collo superiore alluminio	F0516
17	Pestello Nylon	F0517
18	Tramoggia Inox	F0518
21	Supporto tramoggia	F0520
22	Pomello 6x12	F0522
24	Quadrotto ferma bocca alluminio	F0524
25	Cavo alimentazione	F0525
26	Maniglia fermabocca	F0526
30	Scatola copri ingranaggio alluminio	F0530
31/37/38	Serie Ingranaggi	F0500
31	Corona 2 chiavette	F0531

N.	DENOMINAZIONE	CODICE
32	Distanziali	F0532
33/52	Cuscinetto 6204 zz	F0533
34	Cavallotto	F0534
35	Cuscinetto 6001zz	F0535
37	Corona 1 chiavetta	F0537
38	Pignone centrale	F0538
38/2	Pignone motore	F0538/A
39	Condensatore 25 uf	F0539
40	Basetta	F0540
41	Piede gomma	F0541
43	Motore V.400/50	F0543
	Motore V.230/50	F0543/A
44	Paraolio 20x35x7	F0544
45	Cuscinetto 6205 2rs (motore)	F0545
46	Catino raccoglitore Inox	F0546
47	Carcassa alluminio interna	F0547
49	Chiavetta 5x5x12	F0569
50	Statore (compreso nel 43)	
51	Ventola motore	F0551
52	Cuscinetto 6204zz	F0552
54	Copriventola alluminio	F0554
58	Invertitore	F0571
63	Schda bassa tensione 24V	F0563
64	Base scheda	F0564