

TAV. 3		Struttura G4S	Structure	Structure	Struktur	G4S	G4S DIN
	Codice	Denominazione	Denominaton	Denominaton	Bezeichnung		
1	RTCU800001	Terminale maniglia	Términale poignée	Handle terminal	Griffanschluss	x	x
2	RTCU700051	Bussola porta	Douille porte	Door bush	Türbuchse	x	x
3	PACU800159	Porta sinistra armadio	Porte du placard gauche	Cupboard left door	Linke Schranktür	x	x
4	PACU800122	Maniglia porta armadio	Poignée porte du placard	Cupboard door handle	Handgriff	x	x
5	PACU800067	Porta destro armadio	Porte droite du placard	Cupboard right door	Rechte Schranktür	x	x
6	RTBF800021	Gommino porta	Bouchon porte	Door rubber cap	Türgummi	x	x
7	PABF900104	Cerniera inferiore porta	Charnière inférieure porte	Door lower hinge	Untere Türangel	x	x
8	GACU800037	Cerniera superiore destra	Charnière postérieure droite	Right upper hinge	Recht Türangel	x	x
9	GACU800038	Cerniera superiore sinistra	Charnière postérieure gauche	Left upper hinge	Linke Türangel	x	x
10	PACU700194	Piastrina fiss. cerniera	Egierre pour fixation de la charnière	Bracket to fix the hinge	Scharnierbefestigungsplättchen	x	x
11	RTBF800016	Attacco magnetico	Calamite	Magnet	Magnetanschluss	x	x
12	PACU800157	Controporta	Contre porte	Counter door	Gegentür	x	x
13	MPLAN40N00	Lana s/clima	Laine s/clima	S/clima wool	Isoliermaterial	x	x
14	PACU800136	Protezione rubinetti	Protection pour robinet	Protection for taps	Hahnschutz	x	x
15	RTBF800017	Griglia laterale armadio	Grille latéral du placard	Cupboard lateral grate	Seitenrost	x	x
16	RTCU700002	Attacco laterale	Attaque latéral	Lateral connection	Seitenanschluss	x	x
17	RTCU900166	Griglia forno	Grille du four	Oven grate	Ofenrost	x	x
18	GACU800010	Cassone armadio	Coisson placard	Cupboard body	Schrankschublade	x	x
19	GACU800001	Basamento	Soubasement	Base	Untergestell	x	x
20	RTCU800022	Regolatore piedino	Regulateur pied	Foot regulator	Fussregler	x	x
21	RTTAV00006	Supporto regolatore	Support du regulateur	Regulator support	Reglerhalterung	x	x
22	GACU800122	Piedino inox	Pied inox	Inox foot	Inox Fuss	x	x
23	PACU800041	Maniglia bacinella	Poignée pour bassin	Collector handle	Tropfenfängerhandgriff	x	x
24	PACU800039	Raccogligocce	Ramsse gouttes	Drop collector	Tropfenfänger	x	x
25	GACU800021	Cruscotto	Panneau de contrôle	Dash board	Strinbrett	x	x
26	PACU800008	Fianco sinistro	Côté gauche	Left side	Linke Seite	x	x
27	PACU800012	Traversa portabacinella	Croisillon porte bassin	Cross bar support for collector	Wannenquerträger	x	x
28	PACU800004	Placca	Plan de cuisson	Work plane	Platte	x	x
29	RTCU800002	Griglia placca	Grille de plaque	Work plane grate	Plattenrost	x	x
30	GACU800014	Griglia camino	Grille pour cheminée	Exhauster grate	Schornsteinrost	x	x
31	GACU800051	Corrimano	Main courante	Handrail	Handleiste	x	x
32	PACU800017	Supporto placca	Plan de cuisson	Work plane support	Plattenhalterung	x	x
33	PACU800019	Posteriore inox	Panneau postérieur inox	Inox back panel	Inox Rückwand	x	x
34	PACU800076	Schienale interno	Panneau postérieur intérieur	Internal back panel	Innenriemchen	x	x
35	PACU800009	Fianco destro	Côté droite	Right side	Rechte Seite	x	x
36	PACU800269	Rinforzo corrimano posteriore	Support main courante postérieur	Back handrail support	Handleistenhalterung	x	x
37	RTCU800038	Griglia riduzione	Grille de reduction	Reduction grate	Reduzierrost	x	x

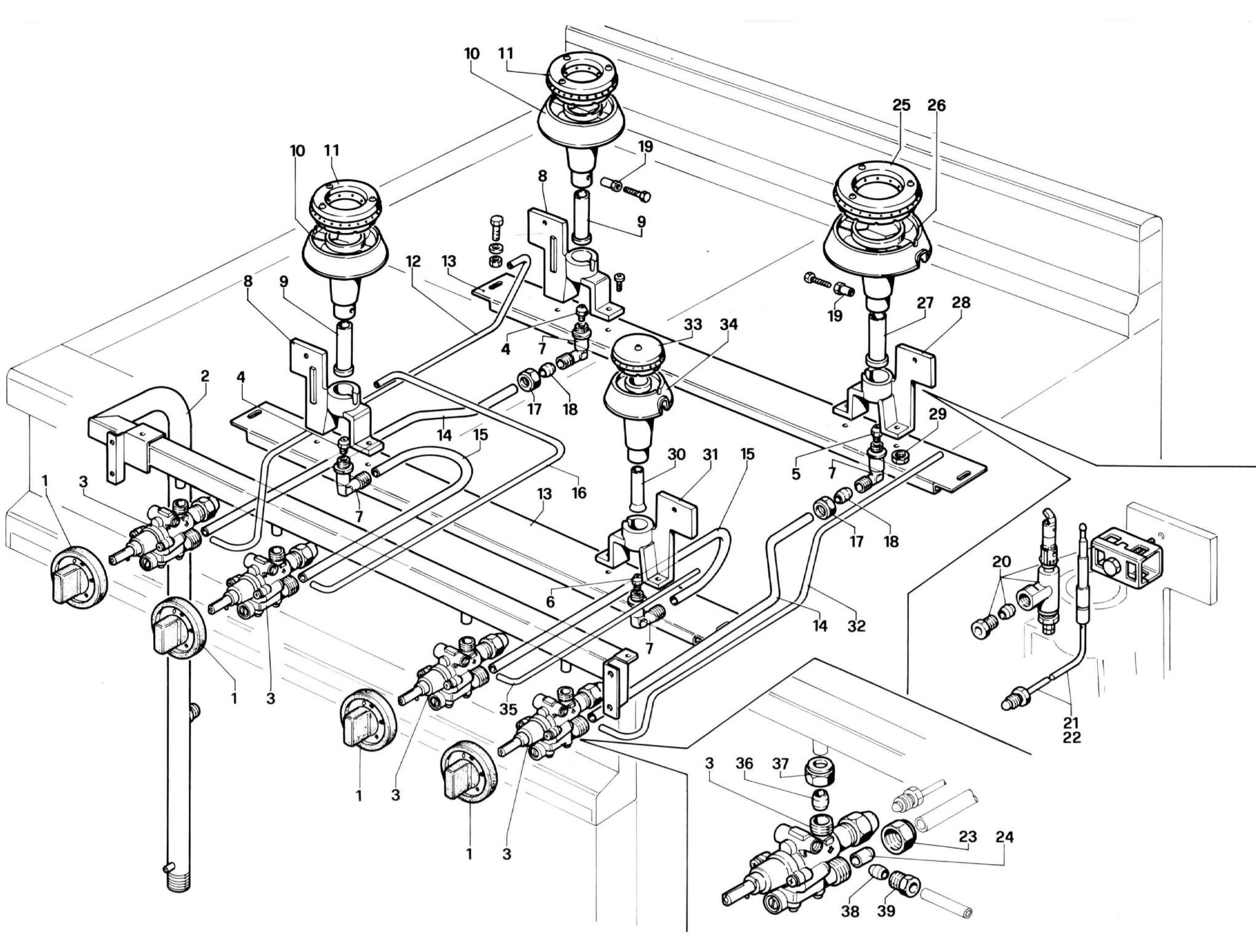

TAV. 5		Impianto gas G4SF/E	Equipements pour gaz	Gas system equipment	Gasanlagen	G4S	G4SF	G4SFE	DIN
	Codice	Denominazione	Denominaton	Denominator	Bezeichnung				
1	RTCU800014	Manopola rubinetto valvolato	Bouton pour soupape de sûrete	Safety valve knob	Hahnkugelgriff	x	x	x	x
2	GACU800003	Rampa di alimentazione	Collecteur	Collector	Speiserampe	x	x	x	x
3	RTCU900011	Rubinetto valvolato	Soupape de sûreté	Safety valve knob	Hahn mit Ventil	x	x	x	x
4	RTCU900246	Iniettore Ø 1,15 K per GPL	Injecteur Ø 1,15 K pour GPL	LPG injector Ø 1,15 K	Flüssiggaseinspritzer Ø 1,15 K	x	x	x	
4	RTCU700220	Iniettore Ø 1,00 K per GPL	Injecteur Ø 1,00 K pour GPL	LPG injector Ø 1,00 K	Flüssiggaseinspritzer Ø 1,00 K				x
4	RTCU900243	Iniettore Ø 1,75 K per metano	Injecteur Ø 1,75 K pour méthane	G20 methane injector Ø 1,75 K	G20 Methangaseinspritzer Ø 1,75 K	x	x	x	x
4	RTCU700252	Iniettore Ø 1,80-2,50 L per met. G25	Injecteur Ø 1,80-2,50 L pour méth. G25	G25 methane injector Ø 1,80-2,50 L	G25 Methangaseinspr. Ø 1,80-2,50 L				x
5	RTCU700034	Iniettore Ø 1,30 K per GPL	Injecteur Ø 1,30 K pour GPL	LPG injector Ø 1,30 K	Flüssiggaseinspritzer Ø 1,30 K	x	x	x	
5	RTCU800243	Iniettore Ø 1,95 K per metano	Injecteur Ø 1,95 pour méthane	Methane injector Ø 1,95 K	Methangaseinspritzer Ø 1,95 K	x	x	x	x
5	RTCU900246	Iniettore Ø 1,15 K per GPL	Injecteur Ø 1,15 K pour GPL	LPG injector Ø 1,15 K	Flüssiggaseinspritzer Ø 1,15 K				x
5	RTCU900226	Iniettore Ø 2,25 L per met. G25	Injecteur Ø 2,25 L pour méthane G25	G25 methane injector Ø 2,25 L	G25 Methangaseinspritzer Ø 2,25 L				x
6	RTCU700032	Iniettore Ø 0,90 K per GPL	Injecteur Ø 0,90 K pour GPL	LPG injector Ø 0,90 K	Flüssiggaseinspritzer Ø 0,90 K	x	x	x	
6	RTCU700035	Iniettore Ø 1,35 K per metano	Injecteur Ø 1,35 K pour méthane	Methane injector Ø 1,35 K	Methangaseinspritzer Ø 1,35 K	x	x	x	x
6	RTCU900244	Iniettore Ø 0,78 K per GPL	Injecteur Ø 0,78 K pour GPL	LPG injector Ø 0,78 K	Flüssiggaseinspritzer Ø 0,78 K				x
6	RTCU900183	Iniettore Ø 1,55 K per met. G25	Injecteur Ø 1,55 K pour méthane G25	G25 methane injector Ø 1,55 K	G25 Methangaseinspritzer Ø 1,55 K				x
7	RTCU900006	Supporto iniettore	Support injecteur	Injector support	Einspritzertür	x	x	x	x
8	RTCU700007	Supporto bruciatore 5000 Kcal/h	Support Brûleur 5000 Kcal/h	Burner support 5000 Kcal/h	Brennerhalterung 5000 Kcal/h	x	x	x	x
9	RTCU700160	Regolatore aria bruciat. 5000 Kcal/h	Disp. régl. d'adm. d'air brûl. 5000 Kcal/h	Burner 5000 Kcal/h air shutter	Brennerluftregelung 5000 Kcal/h	x	x	x	x
10	RTCU700010	Bruciatore 5000 Kcal/h	Brûleur 5000 Kcal/h	Burner 5000 Kcal/h	Brenner 5000 Kcal/h	x	x	x	x
11	GRCU700002	Spartifiamma 5000 Kcal/h	Chapeau de brûleur 5000 Kcal/h	Burner cap 5000 Kcal/h	Flammentrenner 5000 Kcal/h	x	x	x	x
12	PACU800139	Tubo pilota bruc. post. sx	Tube veilleuse brûleur postérieur gauche	Left back burner pilot pipe	Hinteres Pilotbrennerrohr	x	x	x	x
13	PACU800072	Traversa portabrucciatori	Croisillon porte brûleur	Cross bar support for burners	Brennerquerträger	x	x	x	x
14	RTCU800031	Tubo alim. bruciat. posteriore	Tube de distribution brûleur postérieur	Back burner distribution pipe	Hinteres Brennerversorgungsrohr	x	x	x	x
15	RTCU800030	Tubo alim. bruciat. anteriore	Tube de distribution brûleur antérieur	Front burner distribution pipe	Vorderes Brennerversorgungsrohr	x	x	x	x
16	PACU800138	Tubo pilota bruciat. ant. sx	Tube veilleuse brûleur antérieur gauche	Left front burner pilot pipe	Vorderes Pilotbrennerrohr	x	x	x	x
17	RTCU900013	Calotta per tubo Ø 10	Écrou pour tube Ø 10	Nut for pipe Ø 10	Mutter für Schlauch Ø 10	x	x	x	x
18	RTCU900012	Bicono per tubo Ø 10	Bicône pour tube Ø 10	Bicone for pipe Ø 10	Zweikegel Ø 10	x	x	x	x
19	RTCU700128	Contradado fiss. regol. aria	Contre écrou. fix. de régl. d'adm. d'air	Lock nut to fix air shutter	Gegenmutter	x	x	x	x
20	RTCU900025	Pilota	Veilleuse	Pilot	Pilotbrenner	x	x	x	x
21	RTCU900034	Termocoppia cm. 40	Thermocouple cm. 40	Thermocouple cm. 40	Thermoelement 40 cm	x	x	x	x
22	RTCU900022	Termocoppia cm. 60	Thermocouple cm. 60	Thermocouple cm. 60	Thermoelement 60 cm	x	x	x	x
23	RTCU900017	Calotta Ø 10 rubin. valv.	Veilleuse Ø 10 soupape de sûreté	Nut Ø 10 safety valve	Mutter für Schlauch Ø 10	x	x	x	x
24	RTCU900016	Bicono Ø 10 rubin. valv.	Bicône Ø 10 soupape de sûreté	Bicone Ø 10 safety valve	Zweikegl Ø 10	x	x	x	x
25	GRCU700003	Spartifiamma 7000 Kcal/h	Chapeau de brûleur 700 Kcal/h	Burner cap 7000 Kcal/h	Flammentrenner 7000 Kcal/h	x	x	x	x
26	RTCU700011	Bruciatore 7000 Kcal/h	Brûleur 7000 Kcal/h	Burner 7000 Kcal/h	Brenner 7000 Kcal/h	x	x	x	x
27	RTCU700199	Regolatore aria bruciat. 7000 Kcal/h	Disp. régl. d'adm. d'air brûl. 7000 Kcal/h	Burner 7000 Kcal/h air shutter	Brennerluftregelung 7000 Kcal/h	x	x	x	x
28	RTCU700008	Supporto bruciat. 7000 Kcal/h	Support brûleur 7000 Kcal/h	Burner support 7000 Kcal/h	Brennerhalterung 7000 Kcal/h	x	x	x	x
29	RTCU900005	Controdado	Contre écrou	Lock nut to fix air shutter	Gegenmutter	x	x	x	x
30	PACU700029	Regolatore aria bruciat. 3000 Kcal/h	Disp. régl. d'adm. d'air brûl. 3000 Kcal/h	Burner 3000 Kcal/h air shutter	Brennerluftregelung 3000 Kcal/h	x	x	x	x
31	RTCU700006	Supporto bruciat. 3000 Kcal/h	Support brûleur 3000 Kcal/h	Burner 3000 Kcal/h	Brenner 3000 Kcal/h	x	x	x	x

<b>TAV. 5</b>		<b>Impianto gas G4SF/E</b>	<b>Equipements pour gaz</b>	<b>Gas system equipment</b>	<b>Gasanlagen</b>	<b>G4S</b>	<b>G4SF</b>	<b>G4SFE</b>	<b>DIN</b>
	Codice	Denominazione	Denominaton	Denominaton	Bezeichnung				
32	PACU800140	Tubo pilota bruciat. post. dx	Tube veilleuse brûleur postérieur droite	Back right burner pilot pipe	Hinteres Pilotbrennerrohr	X	X	X	X
33	GRCU800001	Spartifiamma tipo B/DIN	Chapeau de brûleur B/DIN	Burner cap B/DIN	Flammentrenner B/DIN	X	X	X	X
34	RTCU700124	Bruciatore tipo B	Brûleur B	Burner B	Brenner B	X	X	X	X
35	PACU800137	Tubo pilota bruciat. ant. dx	Tube veilleuse brûleur antérieur droite	Front right burner pilot pipe	Vorderes Pilotbrennerrohr	X	X	X	X
36	RTCU900014	Bicono Ø 12 fiss. rubinetto	Bicone Ø 12 pour fixer le robinet	Bicone Ø 12 to fix the top	Zweikegel Ø 12	X	X	X	X
37	RTCU900015	Calotta fiss. rubinetto	Écrou pour fixer le robinet	Nut to fix the tap	Mutter für Hahn	X	X	X	X
38	RTCU900018	Bicono per tubo Ø 6	Bicone pour tube Ø 6	Bicone for pipe Ø 6	Zweikegel Ø 6	X	X	X	X
39	RTCU900019	Calotta per tubo Ø 6	Écrou pour tube Ø 6	Nut for pipe Ø 6	Mutter für Schlauch Ø 6	X	X	X	X